



**WACKER
NEUSON**

**Ersatzteilkatalog
Spare parts list
Catalogo de piezas de repuesto
Catalogue des pièces détachées**

**Pumpe
Pump
Bombas
Pompes**

PSA2800



Type	PSA2800
Material Number	5000620450
Version	101
Language	de en es fr



www.wackerneuson.com

Copyright © 11.2019
Wacker Neuson Production Americas LLC
Printed in USA.
All rights reserved.

Ein Typenschild mit Typ, Artikelnummer, Version und Maschinen-Nummer ist an jedem Gerät angebracht. Die Daten von diesem Schild bitte notieren, damit sie auch bei Verlust oder Beschädigung des Schildes noch vorhanden sind. Der Typ, die Artikelnummer, die Versions-Nummer und die Maschinen-Nummer sind bei der Ersatzteilbestellung oder Nachfragen bezüglich Service-Informationen stets erforderlich.

Bei den in den Ersatzteillisten fettgedruckten Nummern handelt es sich um empfohlene Ersatzteile. Dies bedeutet, daß diese Teile bei normalen Anwendungsbedingungen natürlicher Abnutzung ausgesetzt sind und gelegentlich ersetzt oder überarbeitet werden müssen. Es wird geraten, diese Teile auf Lager bereit zu haben, um für Service-Arbeiten an diesem Gerät vorbereitet zu sein. Lagerbestände für diese und andere Teile, welche für ausgiebigere Reparaturarbeiten benötigt werden, können je nach Service-Gewohnheiten der einzelnen Kunden variieren.

Die Nummern meines Gerätes sind:

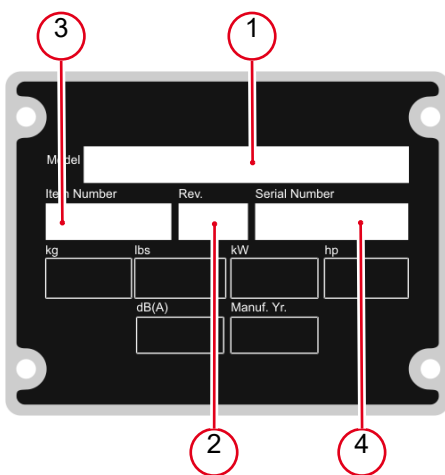

1. Typ
2. Version
3. Artikel-Nr.
4. Maschinen-Nr.

Umrechnungstabelle

Volumeneinheit	
1 ml	0.034 US fl.oz.
1 l	0.260 gal
Längeneinheit	
1 mm	0.039 in
1 m	3.280 ft
Gewicht	
1 kg	2.200 lbs
1 g	0.035 oz
Geschwindigkeit	
1 km/h	0.620 mph
Drehmoment	
1 Nm	0.740 ft.lbs

A nameplate listing the Model Number, Item Number, Revision, and Serial Number is attached to each unit. Please record the information found on this plate so it will be available should the nameplate become lost or damaged. When ordering parts or requesting service information, you will always be asked to specify the model, item number, revision number, and serial number of the unit.

Part Numbers appearing in boldface type are recommended spare parts. This means that these parts are subject to wear under normal operating conditions and may require periodic service or replacement. It is recommended that these items be stocked to meet the expected service requirements of this model. Actual stocking quantities of these and other parts used in more extensive repairs will depend on the service practices of each customer.

My machine's numbers are:

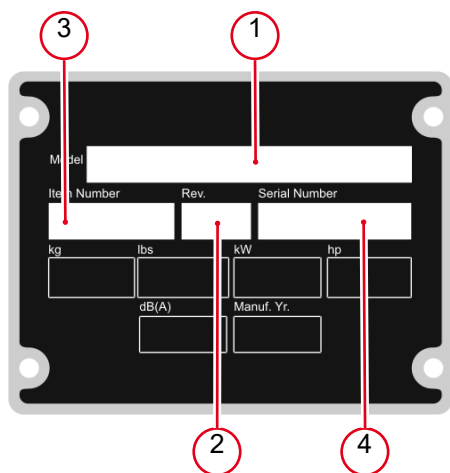

- 1. Model
- 2. Revision
- 3. Item No.
- 4. Serial No.

Conversion table

Volume unit	
1 ml	0.034 US fl.oz.
1 l	0.260 gal
Unit of length	
1 mm	0.039 in
1 m	3.280 ft
Weight	
1 kg	2.200 lbs
1 g	0.035 oz
Speed	
1 km/h	0.620 mph
Torque	
1 Nm	0.740 ft.lbs

Una placa de identificación con el modelo, número de referencia, nivel de revisión y número de serie ha sido añadida en cada máquina. Favor de anotar los datos en la placa en caso de que la placa de identificación sea destruida o perdida. En todos los pedidos para repuestos necesita siempre el modelo, el número de referencia, el nivel de revisión y el número de serie de la máquina en cuestión.

Los números de partes en negritas en las Listas Ilustradas de Partes son los repuestos recomendados, esto quiere decir que estas partes se desgastarán bajo circunstancias de funcionamiento normales y pueden requerir servicio periódico o su reemplazo. Se recomienda que el cliente mantenga un abastecimiento adecuado de estas partes para poder satisfacer la demanda requerida por el servicio a la máquina. La cantidad de repuestos que el cliente necesitará para reparaciones dependerá de la póliza de servicio de cada cliente.

Los números de mi máquina son:



1. Modelo
2. Nivel de revisión
3. Número de referencia
4. Número de Serie

Tabla de conversión

Unidad de volumen	
1 ml	0.034 US fl.oz.
1 l	0.260 gal
Unidad de longitud	
1 mm	0.039 in
1 m	3.280 ft
Peso	
1 kg	2.200 lbs
1 g	0.035 oz
Velocidad	
1 km/h	0.620 mph
Par de apriete	
1 Nm	0.740 ft.lbs

Une plaque signalétique mentionnant le modèle, le numéro de référence, le niveau de revision et le numéro de série est fixée sur chaque machine. Veuillez noter les informations relevées sur cette plaque de façon à ce qu'elles soient toujours disponibles si la plaque signalétique venait à être perdue ou endommagée. Lorsque vous commandez des pièces détachées ou vous sollicitez des informations après-vente, on vous demandera toujours de préciser le modèle, le numéro de référence, le niveau de revision et le numéro de série de la machine.

Les numéros de pièces imprimés en caractères gras dans les Listes des Pièces Détachées de ce manuel sont les pièces détachées recommandées par la Wacker. Cela veut dire que ces pièces sont sujettes à usure dans des conditions de travail normales et peuvent nécessiter de l'entretien ou leur remplacement. Nous recommandons que vous disposez d'un stock de ces pièces pour pouvoir satisfaire la demande d'entretien de cette machine. Le client doit décider lui-même de la quantité exacte de pièces de rechange qu'il disposera dans ses stocks.

Les numéros de ma machine sont :



1. Typ
2. Version
3. Artikel-Nr.
4. Maschinen-Nr.

Table de conversion

Unité de volume	
1 ml	0.034 US fl.oz.
1 l	0.260 gal
Unité de longueur	
1 mm	0.039 in
1 m	3.280 ft
Poids	
1 kg	2.200 lbs
1 g	0.035 oz
Vitesse	
1 km/h	0.620 mph
Couple de serrage	
1 Nm	0.740 ft.lbs

Bestandteile Der Pumpe
Pump components
Piezas de la bomba
Parties constituantes de la po 8

Pumpen-Sonderzubehör
Pump accessories
Accesorios de bomba
Accessoires de pompe 12

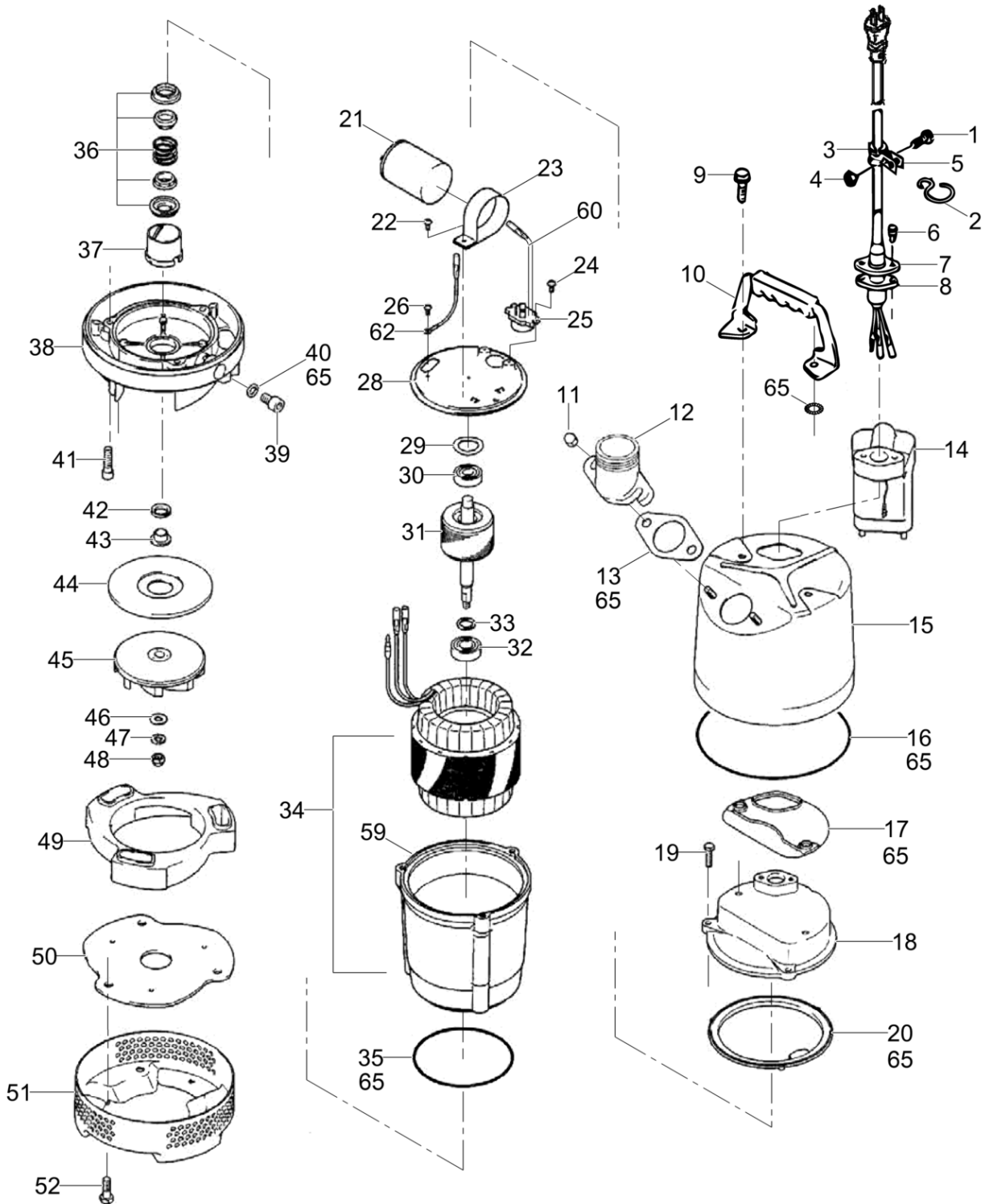

5100040189_01

Pos. Ref.	Artikel Nr. Part No.	Qty.	Unit	Beschreibung Descripcion	Description Description	Abm. Measur.	Norm Standard
						Drehm. Torque	Schmierstoff Sealant
1	5200012709	1	pc	Bolzen Perno	Bolt Boulon	M5 x 10	
2	5000150457	1	pc	Haken Gancho	Hook Croc		
3	5200012711	1	pc	Rohr Aus Gummi Tubo de goma	Rubber pipe Tube en caoutchouc		
4	5000150743	1	pc	Mutter Tuerca	Nut Écrou	M5	
5	5000150449	1	pc	Befestigung Clip	Clip Clip		
6	5000150741	2	pc	Bolzen Perno	Bolt Boulon	M5 x 15	
7	5000150418	1	pc	Deckel Tapa	Cover Couvercle		
8	5000152365	1	pc	Zuleitungskabel Cable	Power cable Câble	230V	
9	5000175093	2	pc	Bolzen Perno	Bolt Boulon		
10	5200009263	1	pc	Handgriff Manija	Handle Poignée		
11	5000150753	2	pc	Hutmutter Tuerca	Acorn nut Ecrou		
12	5000176873	1	pc	Schlauchkupplung Acoplamiento de manguera	Hose coupling Accouplement à tuyau	2in BSPT	
12	5000176871	1	pc	Schlauchkupplung Mit Stecknippel Acoplamiento de mangueras con púas	Barbed hose coupling Accouplement de tuyau avec rac	2in	
12	5000054341	1	pc	Festkupplung Acoplamiento rápido	Quick disconnect coupling Raccord express	52mm	
14	5000152589	1	pc	Relais Relai	Relay Relais		
15	5000176998	1	pc	Deckel Tapa	Cover Couvercle		
18	5200021916	1	pc	Gehäuse Caja	Housing Carter		
19	5000157363	3	pc	Bolzen Mit Scheibe Perno con arandela	Bolt w/washer Boulon avec rondelle		
21	5200021919	1	pc	Kondensator Condensador	Capacitor Condensateur	220/230/240V-50 HZ	
22	5000177004	1	pc	Schraube Tornillo	Screw Vis	M4 x 6	
23	5200012414	1	pc	Halter Retenedor	Retainer Arrêtoir		
24	5200012384	2	pc	Schraube Tornillo	Screw Vis	M4 x 8	
25	5200012385	1	pc	Schutzschalter Interruptor de protección	Motor protection switch Interrupteur de sécurité		
26	5000176787	1	pc	Bolzen Mit Scheibe Perno con arandela	Bolt w/washer Boulon avec rondelle	M4x8	
28	5200021931	1	pc	Konsole Soporte	Bracket Support		
29	5000150777	1	pc	Schraube Tornillo	Screw Vis	M4 x 4	
30	5200021932	1	pc	Kugellager Rodamiento de bolas	Ball bearing Roulement à billes		
31	5200021933	1	pc	Rotor Kpl. Rotor compl.	Rotor cpl. Rotor compl.		

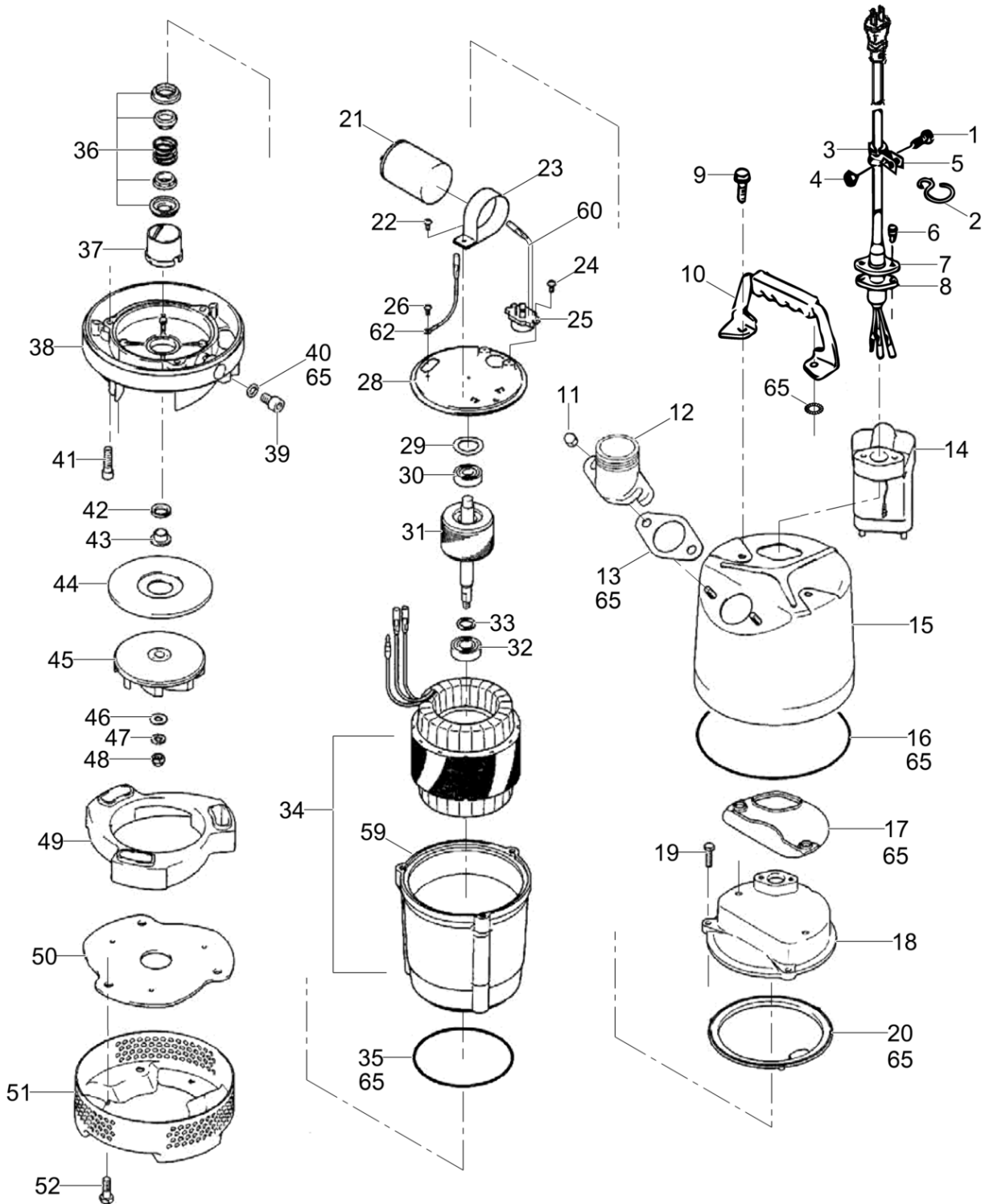

5100040189_01

Pos. Ref.	Artikel Nr. Part No.	Qty.	Unit	Beschreibung Descripción	Description Description	Abm. Measur.	Norm Standard
						Drehm. Torque	Schmierstoff Sealant
32	5200021934	1	pc	Kugellager Rodamiento de bolas	Ball bearing Roulement à billes		
33	5000150623	1	pc	Ring Anillo	Ring Anneau		
34	5200021937	1	pc	Stator Estator	Stator Stator	220/230/240V-50 HZ	
36	5000150505	1	pc	Gleitrindichtung Sello mecánico	Mechanical seal Garniture mécanique		
37	5000157378	1	pc	Steigrohr Tubo alzador	Oil lifter Tuyau de refoulement		
38	5000176977	1	pc	Ölbehälter Depósito de aceite	Oil casing Réservoir à huile		
39	5000150535	1	pc	Schraubverschluß Tapón roscado	Oil plug Bouchon		
41	5000157380	3	pc	Sechskant-Schraube Tornillo hueco	Screw-socket head Vis à six-pans creux		
42	5000150708	1	pc	Dichtung Empaque	Seal Joint		
43	5000150650	1	pc	Hülse Manguito	Sleeve Douille		
44	5000175099	1	pc	Schleißring Anillo de desgaste	Wear ring Anneau d'usure		
45	5000176887	1	pc	Pumpenlaufrad Impulsor	Impeller Rotor avec aubes		
46	5000150759	1	pc	Scheibe Arandela	Washer Rondelle	M8	
47	5000150763	1	pc	Federring Federring	Lock washer Rondelle de ressort	M8	
48	5000150753	1	pc	Hutmutter Tuerca	Acorn nut Ecrou		
49	5000177023	1	pc	Spiralgehäuse Voluta	Volute Volute		
50	5000175100	1	pc	Saugdeckel Tapa aspiradora	Suction cover Couvercle d'aspiration		
51	5000157372	1	pc	Saugkorb Colador	Strainer-suction Crépine		
52	5000159227	3	pc	Bolzen Mit Scheibe Perno con arandela	Bolt w/washer Boulon avec rondelle	M8 x 20	
59	5200021938	1	pc	Motorgehäuse Caja del motor	Motor housing Cage du moteur		
60	5200012386	1	pc	Kabel Alambre	Wire-blue Fil		
62	5200012390	1	pc	Erdungsdraht Alambre a tierra	Ground wire Fil de masse		
63	5100054401	1	pc	Federring Arandela elástica	Lock washer Rondelle de ressort		
100	5000175110	1	pc	Dichtungs- U. O-Ringsatz Juego de juntas/anillos-o	Gasket & o-ring set Jeu de joints		

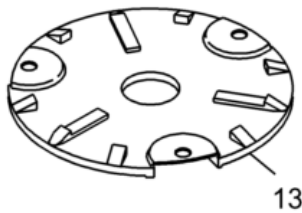
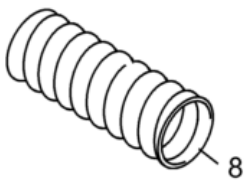
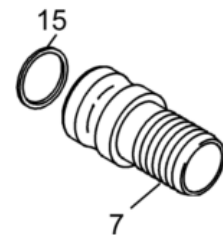
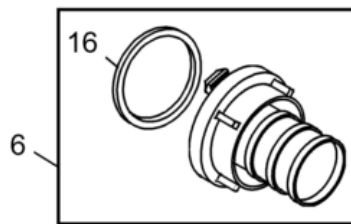
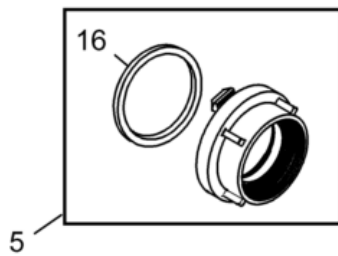
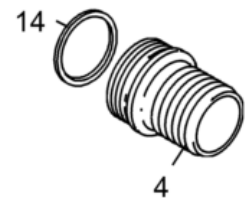
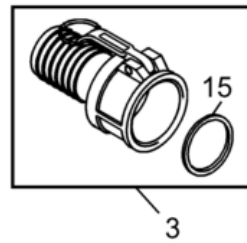
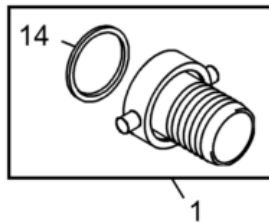

wc_gr001121

Pos. Ref.	Artikel Nr. Part No.	Qty.	Unit	Beschreibung Descripción	Description Description	Abm. Measur.	Norm Standard
						Drehm. Torque	Schmierstoff Sealant
1	5000026690	1	pc	Kupplung Acoplamiento	Coupling Accouplement	50mm/2in	
2	5000051449	1	pc	Schnellverschluß Acoplamiento rápido	Quick disconnect coupling Raccord express	50mm/2in	
3	5000051452	1	pc	Kupplung Acoplamiento rápido	Quick disconnect coupling Raccord express	50mm/2in	
4	5000026918	1	pc	Kupplung Acoplamiento de manguera	Hose coupling Accouplement à tuyau	50mm/2in	
5	5000054341	1	pc	Festkupplung Acoplamiento rápido	Quick disconnect coupling Raccord express	52mm	
6	5000054342	1	pc	Saugkupplung Acoplamiento rápido	Quick disconnect coupling Raccord express	52mm	
7	5000070339	1	pc	Schlauchkupplung Acoplamiento rápido	Quick disconnect coupling Raccord express	50mm/2in	
8	5000028066	1	pc	Saug-Druckschlauch Manguera de succión	Suction hose Tuyau de succion	2in ID x 508mm/20ft	
9	5000026691	1	m	Industrieschlauch Manguera de descarga	Discharge hose Tuyau d'écoulement	2in OD	
11	5000028698	1	pc	Schelle Mit T-Bolzen Abrazadera con perno forma t	T-bolt clamp Agrafe avec boulon t	2-3/8in	
13	5000151148	1	pc	Bodensaugplatterstand Juego para falta de agua	Residue kit Jeu pour bas niveau d'eau		
14	5000026919	1	pc	Dichtung Junta	Gasket Joint		
15	5000053387	1	pc	Dichtung Junta	Gasket Joint	50mm/2in	
16	5000059982	1	pc	Dichtung Junta	Gasket Joint	50	



**WACKER
NEUSON**

