



**WACKER
NEUSON**

Ersatzteilkatalog
Spare parts catalog
Catálogo de piezas de repuesto
Catalogue de pièces de rechange

**Fugenschneider
Floor saw
Cortadoras de juntas
Découpeur de joints**

MFS1350



Type	MFS1350
Material Number	5100055202
Version	100
Date	04.2020
Language	de en es fr



www.wackerneuson.com

Copyright © 12.2022
Wacker Neuson Machinery (China) Co., Ltd
Printed in China.
All rights reserved.

Ein Typenschild mit Typ, Artikelnummer, Version und Maschinen-Nummer ist an jedem Gerät angebracht. Die Daten von diesem Schild bitte notieren, damit sie auch bei Verlust oder Beschädigung des Schildes noch vorhanden sind. Der Typ, die Artikelnummer, die Versions-Nummer und die Maschinen-Nummer sind bei der Ersatzteilbestellung oder Nachfragen bezüglich Service-Informationen stets erforderlich.

Bei den in den Ersatzteillisten fettgedruckten Nummern handelt es sich um empfohlene Ersatzteile. Dies bedeutet, daß diese Teile bei normalen Anwendungsbedingungen natürlicher Abnutzung ausgesetzt sind und gelegentlich ersetzt oder überarbeitet werden müssen. Es wird geraten, diese Teile auf Lager bereit zu haben, um für Service-Arbeiten an diesem Gerät vorbereitet zu sein. Lagerbestände für diese und andere Teile, welche für ausgiebigere Reparaturarbeiten benötigt werden, können je nach Service-Gewohnheiten der einzelnen Kunden variieren.

Die Nummern meines Gerätes sind:

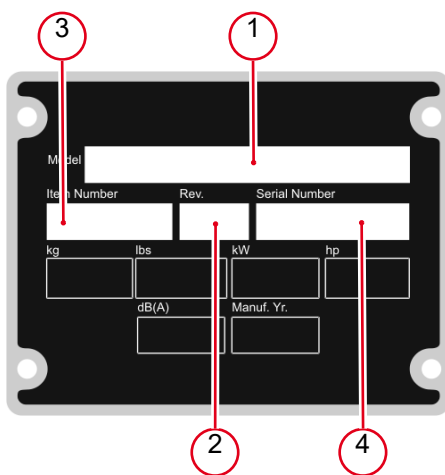

1. Typ
2. Version
3. Artikel-Nr.
4. Maschinen-Nr.

Umrechnungstabelle

Volumeneinheit	
1 ml	0.034 US fl.oz.
1 l	0.260 gal
Längeneinheit	
1 mm	0.039 in
1 m	3.280 ft
Gewicht	
1 kg	2.200 lbs
1 g	0.035 oz
Geschwindigkeit	
1 km/h	0.620 mph
Drehmoment	
1 Nm	0.740 ft.lbs

A nameplate listing the Model Number, Item Number, Revision, and Serial Number is attached to each unit. Please record the information found on this plate so it will be available should the nameplate become lost or damaged. When ordering parts or requesting service information, you will always be asked to specify the model, item number, revision number, and serial number of the unit.

Part Numbers appearing in boldface type are recommended spare parts. This means that these parts are subject to wear under normal operating conditions and may require periodic service or replacement. It is recommended that these items be stocked to meet the expected service requirements of this model. Actual stocking quantities of these and other parts used in more extensive repairs will depend on the service practices of each customer.

My machine's numbers are:

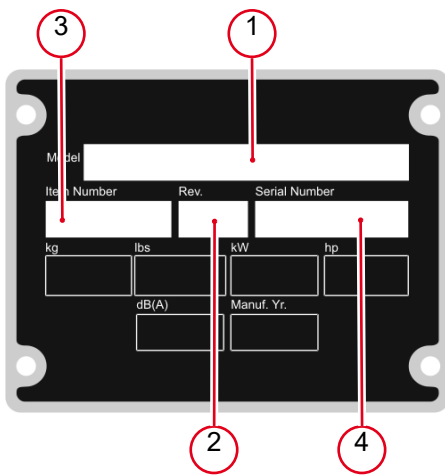

1. Model
2. Revision
3. Item No.
4. Serial No.

Conversion table

Volume unit	
1 ml	0.034 US fl.oz.
1 l	0.260 gal
Unit of length	
1 mm	0.039 in
1 m	3.280 ft
Weight	
1 kg	2.200 lbs
1 g	0.035 oz
Speed	
1 km/h	0.620 mph
Torque	
1 Nm	0.740 ft.lbs

Una placa de identificación con el modelo, número de referencia, nivel de revisión y número de serie ha sido añadida en cada máquina. Favor de anotar los datos en la placa en caso de que la placa de identificación sea destruida o perdida. En todos los pedidos para repuestos necesita siempre el modelo, el número de referencia, el nivel de revisión y el número de serie de la máquina en cuestión.

Los números de partes en negritas en las Listas Ilustradas de Partes son los repuestos recomendados, esto quiere decir que estas partes se desgastarán bajo circunstancias de funcionamiento normales y pueden requerir servicio periódico o su reemplazo. Se recomienda que el cliente mantenga un abastecimiento adecuado de estas partes para poder satisfacer la demanda requerida por el servicio a la máquina. La cantidad de repuestos que el cliente necesitará para reparaciones dependerá de la póliza de servicio de cada cliente.

Los números de mi máquina son:

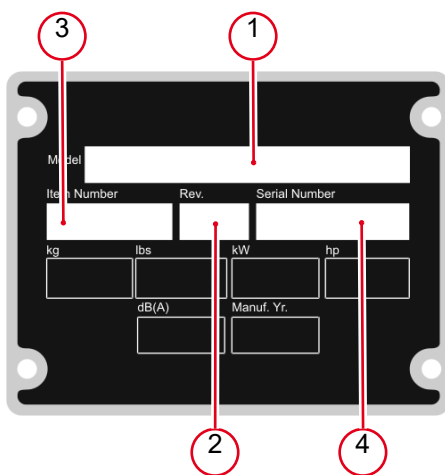

1. Modelo
2. Nivel de revisión
3. Número de referencia
4. Número de Serie

Tabla de conversión

Unidad de volumen	
1 ml	0.034 US fl.oz.
1 l	0.260 gal
Unidad de longitud	
1 mm	0.039 in
1 m	3.280 ft
Peso	
1 kg	2.200 lbs
1 g	0.035 oz
Velocidad	
1 km/h	0.620 mph
Par de apriete	
1 Nm	0.740 ft.lbs

Une plaque signalétique mentionnant le modèle, le numéro de référence, le niveau de revision et le numéro de série est fixée sur chaque machine. Veuillez noter les informations relevées sur cette plaque de façon à ce qu'elles soient toujours disponibles si la plaque signalétique venait à être perdue ou endommagée. Lorsque vous commandez des pièces détachées ou vous sollicitez des informations après-vente, on vous demandera toujours de préciser le modèle, le numéro de référence, le niveau de revision et le numéro de série de la machine.

Les numéros de pièces imprimés en caractères gras dans les Listes des Pièces Détachées de ce manuel sont les pièces détachées recommandées par la Wacker. Cela veut dire que ces pièces sont sujettes à usure dans des conditions de travail normales et peuvent nécessiter de l'entretien ou leur remplacement. Nous recommandons que vous disposez d'un stock de ces pièces pour pouvoir satisfaire la demande d'entretien de cette machine. Le client doit décider lui-même de la quantité exacte de pièces de rechange qu'il disposera dans ses stocks.

Les numéros de ma machine sont :

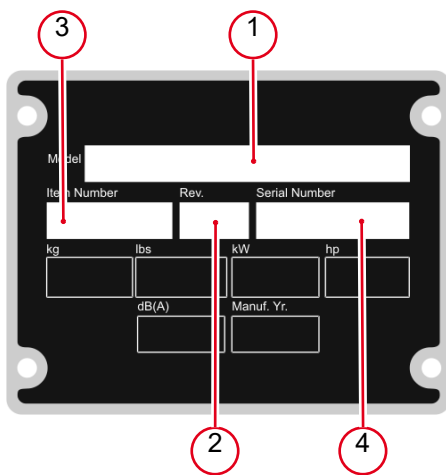

1. Typ
2. Version
3. Artikel-Nr.
4. Maschinen-Nr.

Table de conversion

Unité de volume	
1 ml	0.034 US fl.oz.
1 l	0.260 gal
Unité de longueur	
1 mm	0.039 in
1 m	3.280 ft
Poids	
1 kg	2.200 lbs
1 g	0.035 oz
Vitesse	
1 km/h	0.620 mph
Couple de serrage	
1 Nm	0.740 ft.lbs

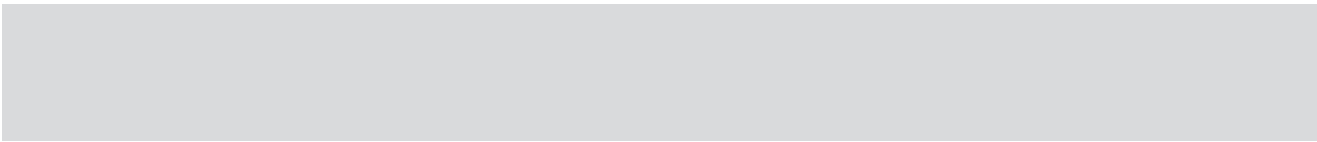

Notiz
Note
Observaciones



Fugenschneider Kpl.
Floor saw cpl.
Cortadoras de pisos cpl.
Scies à sol cpl. 10

Aufkleber
Labels
Calcomanías
Autocollants 12

Motor
Engine
Motor
Moteur 14

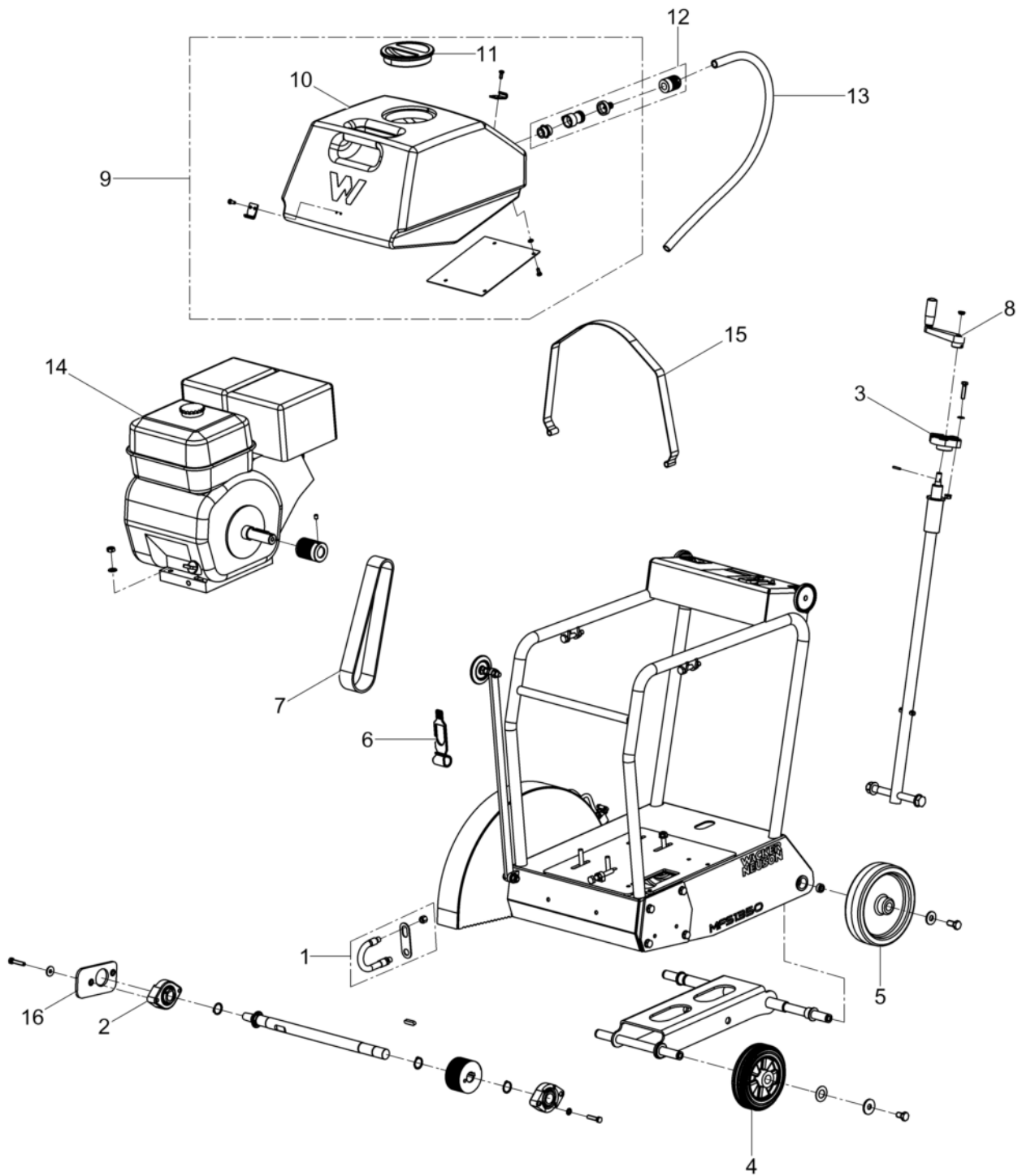

Pos. Item	Artikel Nr. Item no.	Pc.	Unit	Beschreibung Descripción	Description Description	Abm. Dim.	Norm Standard
						Drehmoment Torque	Schmierstoff Lubricant
1	5100058312	1	pc	Schlauchleitung Kpl. Conducto flexible cpl.	Oil drain hose cpl. Conduite flexible cpl.		
2	5100068016	2	pc	Lagereinheit Brida-rodamiento	Bearing flange Collerette-roulement		
3	5000130598	1	pc	Lager Rodamiento	Bearing Roulement	25	
4	5000130133	2	pc	Rad Rueda	Wheel Roue		
5	5000130949	2	pc	Rad Rueda	Wheel Roue		
6	5000206634	1	pc	Spannband Collar	Tightening strap Bande de serrage		
7	5000126548	1	pc	Keilrippenriemen Correa trapezoidal nervada	Ribbed v-belt Courroie trapézoïdale à		
8	5000408298	1	pc	Handkurbel Manivela	Crank handle Manivelle		
9	5000409274	1	pc	Wassertank Kit 32L Kit de tanque de agua 20l	Water tank kit 20l Kit de réservoir d'eau 20l		
10	5000201667	1	pc	Wassertank Tanque de agua	Water tank Reservoir à eau		
11	5000124149	1	pc	Wassertankverschluß Tapa tanque de agua	Water tank cover Bouchon du réservoir à eau		
12	5100058310	1	pc	Schlauchkupplung Cpl. Acoplamiento de manguera cpl.	Hose coupling cpl. Couplage de tuyau cpl.		
13	5100056722	1	pc	Schlauch Manguera	Hose Tuyau		
14	5100055209	1	pc	Motor Cpl. Motor cpl.	Loncin g420fa (euro v) Moteur cpl.		
15	5000409200	1	pc	Hebepunkt Punto de elevación	Lifting point Point de levage		
16	5100058313	1	pc	Platte Kpl. Placa cpl.	Coupling plate kit Plaque cpl.		

MFS1350

7

WACKER NEUSON

6

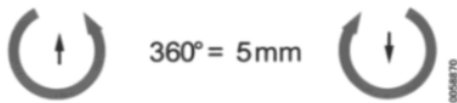

1



3

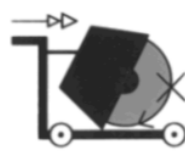

4

0125778



5

Pos. Item	Artikel Nr. Item no.	Pc.	Unit	Beschreibung Descripción	Description Description	Abm. Dim.	Norm Standard
						Drehmoment Torque	Schmierstoff Lubricant
1	5000058870	1	pc	Aufkleber-Hinweis Calcomanía-indicación	Instruction label Autocollant avec indication		
3	5000129302	1	pc	Drehrichtungspfeil Sentido de giro	Arrow marker Palier		
4	5000125778	2	pc	Aufkleber Calcomanía	Label Autocollant		
5	5000408372	1	pc	Etikett Etiqueta	Wns65 Étiquette		
6	5000407802	1	pc	Aufkleber-Wacker Neuson Logo Calcomanía-wacker neuson logotipo	Label-wacker neuson logo Autocollant-wacker neuson logo		
7	5000408369	1	pc	Aufkleber MFS1350 Calcomanía mfs1350	Label mfs1350 Autocollant mfs1350		

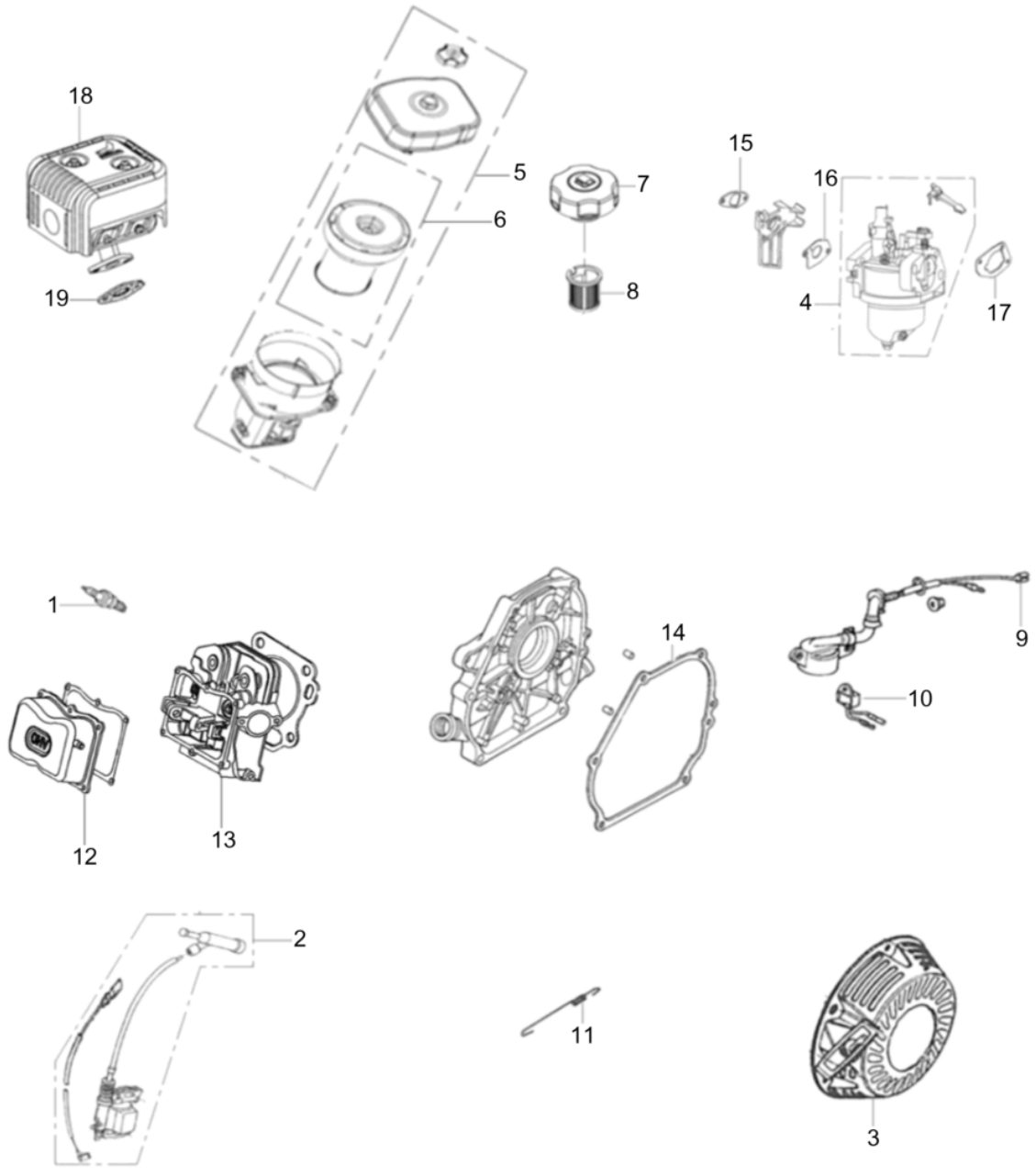

Pos. Item	Artikel Nr. Item no.	Pc.	Unit	Beschreibung Descripción	Description Description	Abm. Dim.	Norm Standard
						Drehmoment Torque	Schmierstoff Lubricant
1	5000408439	1	pc	Zündkerze Bujía	Spark plug Bougie d'allumage		
2	5000408622	1	pc	Zündspule Bobina de encendido	Ignition coil Bobine d'allumage		
3	5100052174	1	pc	Starterteile Piezas de arranque	Starter parts Pièces de démarrage		
4	5000408621	1	pc	Vergaser Kpl. Carburador compl.	Carburetor cpl. Carburateur compl.		
5	5100052168	1	pc	Luftfilter Kpl. Filtro del aire compl.	Air cleaner cpl. Boitier de filtre compl.		
6	5100050825	1	pc	Filtereinsatz Elemento-filtro	Air filter element Élément filtrant		
7	5000408526	1	pc	Tankverschluß Tapa del tanque	Fuel tank cap Chapeau de réservoir		
8	5000408527	1	pc	Kraftstoffsieb Tamizador	Fuel strainer Filtre-tamis à carburant		
9	5000408574	1	pc	Ölschalter Kpl. Interruptor de aceite compl.	Oil switch cpl. Interrupteur de huile compl.		
10	5000408453	1	pc	Schutz Protector	Protector Dispositif de protection		
11	5000408630	1	pc	Feder Resorte	Spring Ressort		
12	5000408566	1	pc	Dichtung Junta	Gasket Joint		
13	5000408571	1	pc	Zylinderkopfdichtung Junta de culata del cilindro	Cylinder head gasket Joint de culasse de cylindre		
14	5000408588	1	pc	Dichtung Junta	Gasket Joint		
15	5000408617	1	pc	Dichtung Junta	Gasket Joint		
16	5000408619	1	pc	Dichtung Junta	Gasket Joint		
17	5000408620	1	pc	Dichtung Junta	Gasket Joint		
18	5000408635	1	pc	Auspufftopf Silenciador	Muffler Pot d'échappement		
19	5000408636	1	pc	Dichtung Junta	Gasket Joint		



**WACKER
NEUSON**

