



**WACKER  
NEUSON**

5100025402	101
11.2016	

**Frequency Converters  
Frequenzumformer  
Convertidores de Frecuencia  
Convertisseurs de fréquence**

**FUflex4/120 UK**

**Parts Book  
Ersatzteile  
Lista de Repuestos  
Liste de Pièces de Rechange**

[www.wackerneuson.com](http://www.wackerneuson.com)



A nameplate listing the Model Number, Item Number, Revision, and Serial Number is attached to each unit. Please record the information found on this plate so it will be available should the nameplate become lost or damaged. When ordering parts or requesting service information, you will always be asked to specify the model, item number, revision number, and serial number of the unit.

Ein Typenschild mit Typ, Artikelnummer, Version und Maschinen-Nummer ist an jedem Gerät angebracht. Die Daten von diesem Schild bitte notieren, damit sie auch bei Verlust oder Beschädigung des Schildes noch vorhanden sind. Der Typ, die Artikel-Nummer, die Versions- Nummer und die Maschinen-Nummer sind bei der Ersatzteilbestellung oder Nachfragen bezüglich Service-Informationen stets erforderlich.

Una placa de identificación con el modelo, número de referencia, nivel de revisión y número de serie ha sido añadida en cada máquina. Favor de anotar los datos en la placa en caso de que la placa de identificación sea destruida o perdida. En todos los pedidos para repuestos necesita siempre el modelo, el número de referencia, el nivel de revisión y el número de serie de la máquina en cuestión.

Une plaque signalétique mentionnant le modèle, le numéro de référence, le niveau de révision et le numéro de série est fixée sur chaque machine. Veuillez noter les informations relevées sur cette plaque de façon à ce qu'elles soient toujours disponibles si la plaque signalétique venait à être perdue ou endommagée. Lorsque vous commandez des pièces détachées ou vous sollicitez des informations après-vente, on vous demandera toujours de préciser le modèle, le numéro de référence, le niveau de révision et le numéro de série de la machine.

***My machine's numbers are / Die Nummern meines Gerätes sind /  
Los números de mi máquina son / Les numéros de ma machine son :***



Part Numbers appearing in boldface type are recommended spare parts. This means that these parts are subject to wear under normal operating conditions and may require periodic service or replacement. It is recommended that these items be stocked to meet the expected service requirements of this model. Actual stocking quantities of these and other parts used in more extensive repairs will depend on the service practices of each customer.

Bei den in den Ersatzteillisten fettgedruckten Nummern handelt es sich um empfohlene Ersatzteile. Dies bedeutet, daß diese Teile bei normalen Anwendungsbedingungen natürlicher Abnutzung ausgesetzt sind und gelegentlich ersetzt oder überarbeitet werden müssen. Es wird geraten, diese Teile auf Lager bereit zu haben, um für Service-Arbeiten an diesem Gerät vorbereitet zu sein. Lagerbestände für diese und andere Teile, welche für ausgiebigere Reparaturarbeiten benötigt werden, können je nach Service-Gewohnheiten der einzelnen Kunden variieren.

Los números de partes en negritas en las Listas Ilustradas de Partes son los repuestos recomendados, ésto quiere decir que estas partes se desgastarán bajo circunstancias de funcionamiento normales y pueden requerir servicio periódico o su reemplazo. Se recomienda que el cliente mantenga un abastecimiento adecuado de estas partes para poder satisfacer la demanda requerida por el servicio a la máquina. La cantidad de repuestos que el cliente necesitará para reparaciones dependerá de la póliza de servicio de cada cliente.

Les numéros de pièces imprimés en caractères gras dans les Listes des Pièces Détachées de ce manuel sont les pièces détachées recommandées par la Wacker. Cela veut dire que ces pièces sont sujettes à usure dans des conditions de travail normales et peuvent nécessiter de l'entretien ou leur remplacement. Nous recommandons que vous disposez d'un stock de ces pièces pour pouvoir satisfaire la demande d'entretien de cette machine. Le client doit décider lui-même de la quantité exacte de pièces de rechange qu'il disposera dans ses stocks.

Frequency Converters Frequenzumformer Convertidores de Frecuencia Convertisseurs de fréquence	6
Protective hose cpl. Schutzschlauch kpl. Manguera de protección cpl. Gaine de protection cpl.	8
Frequency converter cpl. Frequenzumformer kpl. Convertidor de frecuencia cpl. Convertisseur de fréquence cpl	10
Cover cpl. Deckel kpl. Tapa cpl. Couvercle cpl.	12
Coupling bush side Kupplung Buchsenseite Embrague lado buje Embrayage page boîte	14
Power supply cable cpl. Zuleitungskabel kpl. Cable de alimentación cpl. Câble d'amenée cpl.	16
Power cable with bodyguard Zuleitungskabel mit Personenschutz Cable de alimentación con interruptor de protección diferencia Câble d'alimentation avec des personnes	18
Accessories Zubehör Accesorios Accessoires	21
Handle Handgriff Empuñadura Poignée	22
shoulder belt Schultergurt Correa Ruban	24

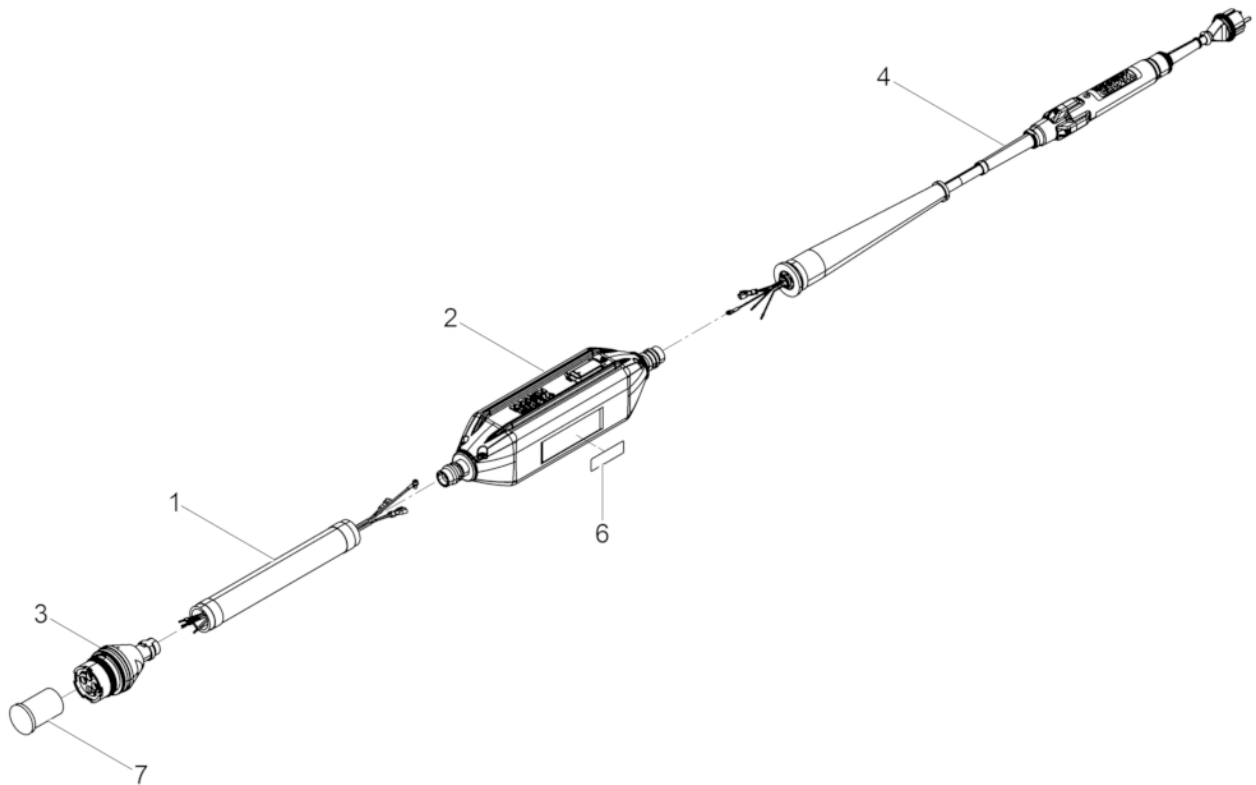

Ref. Pos.	Part No. Artikel Nr.	Qty. St.	Description Beschreibung	Descripción Description	Measurement/Abm.	Norm
					Torque/Drehm.	Sealant Schmierstoff
1	5100025315	1	Protective hose cpl. Schutzschlauch kpl.	Manguera de protección cpl. Gaine de protection cpl.		
2	5100025559	1	Frequency converter cpl. Frequenzumformer kpl.	Convertidor de frecuencia cpl. Convertisseur de fréquence cpl.		
3	5100021909	1				
4	5100025558	1	Power supply cable cpl. Zuleitungskabel kpl.	Cable de alimentación cpl. Câble d'amenée cpl.		
5	0219413	1	Labels Aufkleber	Calcomanias Autocollants		
6	5100030510	1	Nose cap Bush Verschlusskappe Buchse	Tapa de cierre Buje Chape de fermeture Boîte		

Protective hose cpl.  
Schutzschlauch kpl.  
Manguera de protección cpl.  
Gaine de protection cpl.

FUflex4/120 UK

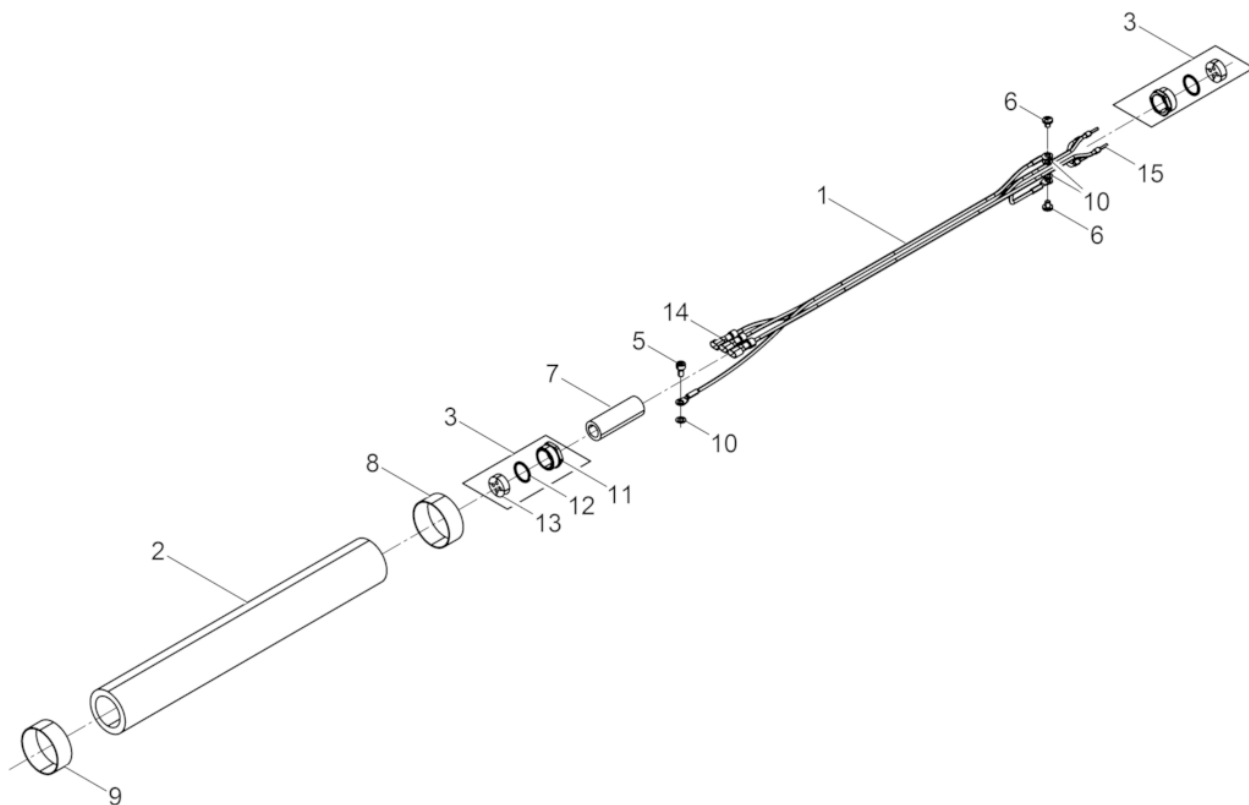



Ref. Pos.	Part No. Artikel Nr.	Qty. St.	Description Beschreibung	Descripción Description	Measurement./Abm.	Norm
					Torque/Drehm.	Sealant Schmierstoff
1	5100025314	1	Supply line cpl. Verbindungsleitung kpl.	Línea de conexión cpl. Câble d'amenée cpl.		
2	5100021351	1				
3	5100025316	2	Screw connection cpl. Kabelverschraubung kpl.	Atornilladura de cable cpl. Raccord à vis cpl.		
5	0011573	1	Cheese head screw Zylinderschraube	Tornillo cilíndrico Vis à tête cylindrique	M4 x 8 5Nm/4ft.lbs	ISO4762
6	0218500	2	Pan head screw Flachkopfschraube	Tornillo de cabeza plana Vis lentiforme	M 4x 5	ISO7045
7	5100005155	1	Spacer Abstandsstück	Espaciador Pièce d'écartement	11x3x40	
8	2006823	1	Clamp Schelle	Abrazadera Collier		
9	2006823	1	Clamp Schelle	Abrazadera Collier		
10	0200988	3	Toothed lock washer Zahnscheibe	Arandela dentada Rondelle à dents	A4,3	DIN6797
11	0203576	2	Pressure screw Druckschraube	Tornillo de presión Vis de pression	M20x1,5	
12	0203578	2	Thrust ring Druckring	Anillo de presión Bague de pression	18x15x0,8	
13	0202915	2	4 hole plug Vierlochstopfen	Tapón de cable 4 agujeros Bouchon câble à 4 trous	M20x1,5	
14	5000066351	3	End Sleeve For Strand Aderendhülse	Manguito Terminal de Goma Embout	E 1,5- 8	
15	0219135	3	Flat socket Flachsteckhülse	Casquillo plano Douille	1,5-2,5 (UL)	DIN46245

Frequency converter cpl.  
Frequenzumformer kpl.  
Convertidor de frecuencia cpl.  
Convertisseur de fréquence cpl

FUflex4/120 UK

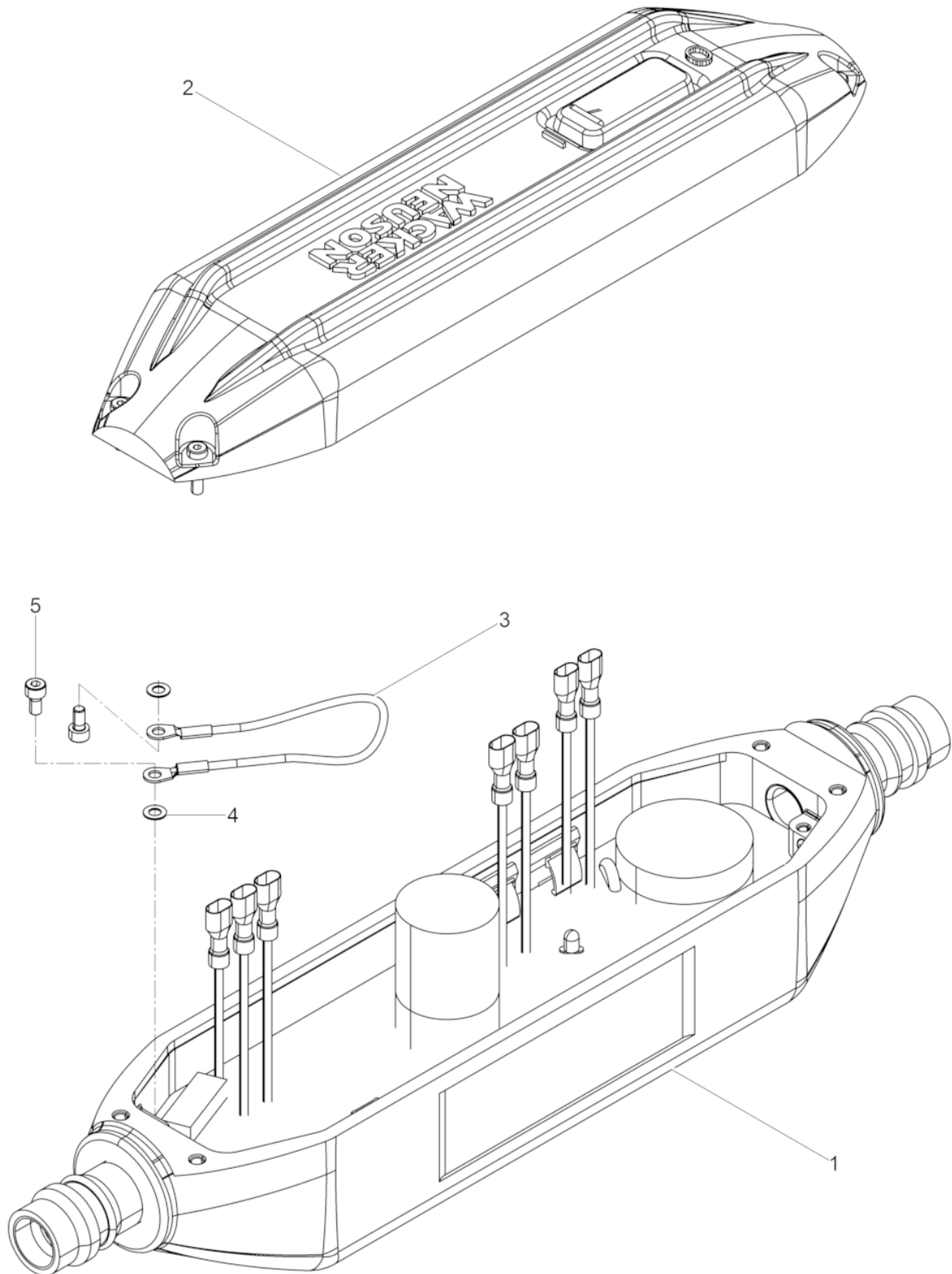

Ref. Pos.	Part No. Artikel Nr.	Qty. St.	Description Beschreibung	Descripción Description	Measurement./Abm.	Norm
					Torque/Drehm.	Sealant Schmierstoff
1	5100001904	1				
2	5100025319	1	Cover cpl. Deckel kpl.	Tapa cpl. Couvercle cpl.		
3	0208643	1	Ground wire Schutzleiter	Toma a tierra Conducteur de sûreté		
4	0200988	2	Toothed lock washer Zahnscheibe	Arandela dentada Rondelle à dents	A4,3	DIN6797
5	0011573	2	Cheese head screw Zylinderschraube	Tornillo cilíndrico Vis à tête cylindrique	M4 x 8 5Nm/4ft.lbs	ISO4762

Cover cpl.  
Deckel kpl.  
Tapa cpl.  
Couvercle cpl.

FUflex4/120 UK

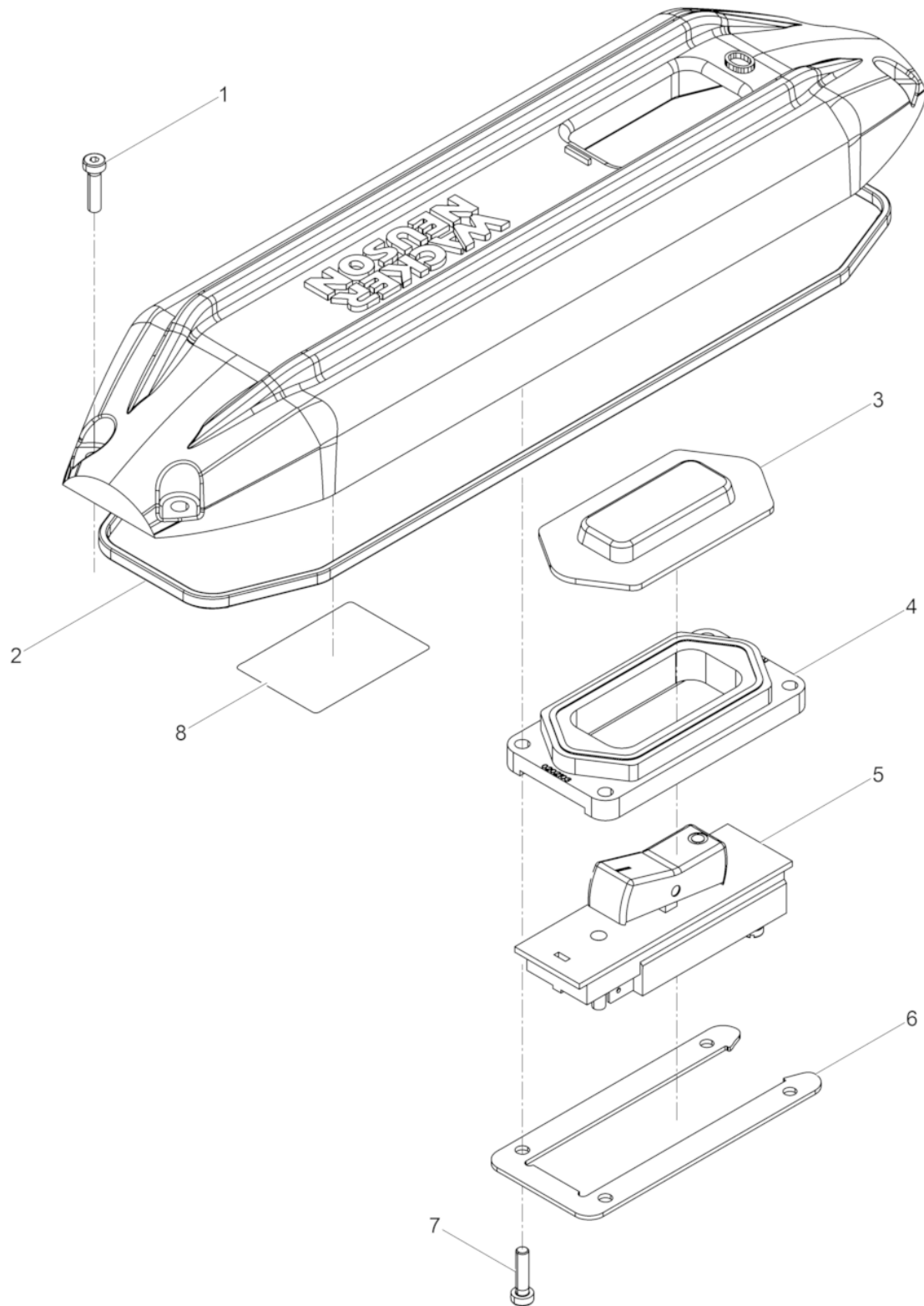

Ref. Pos.	Part No. Artikel Nr.	Qty. St.	Description Beschreibung	Descripción Description	Measurement./Abm.	Norm
					Torque/Drehm.	Sealant Schmierstoff
1	0219339	4	Cheese head screw Zylinderschraube	Tornillo cilíndrico Vis à tête cylindrique	M 5x 14	
2	0202542	1	Gasket Dichtung	Junta de estanqueidad Garniture		
3	0129569	1	Diaphragm Membran	Diafragma Diaphragme		
4	0202103	1	Flange Flansch	Brida Bride		
5	0210371	1	Actuator cpl. Schalter kpl	Actuador cpl. Dispositif de commande cpl.		
6	0203024	1	Flange Flansch	Brida Bride		
7	0208645	4	Cheese head screw Zylinderschraube	Tornillo cilíndrico Vis à tête cylindrique	M 4x 16	DIN7984
8	0218763	1	Labels Aufkleber	Calcomanias Autocollants		

Coupling bush side  
Kupplung Buchsenseite  
Embrague lado buje  
Embrayage page boîte

FUflex4/120 UK

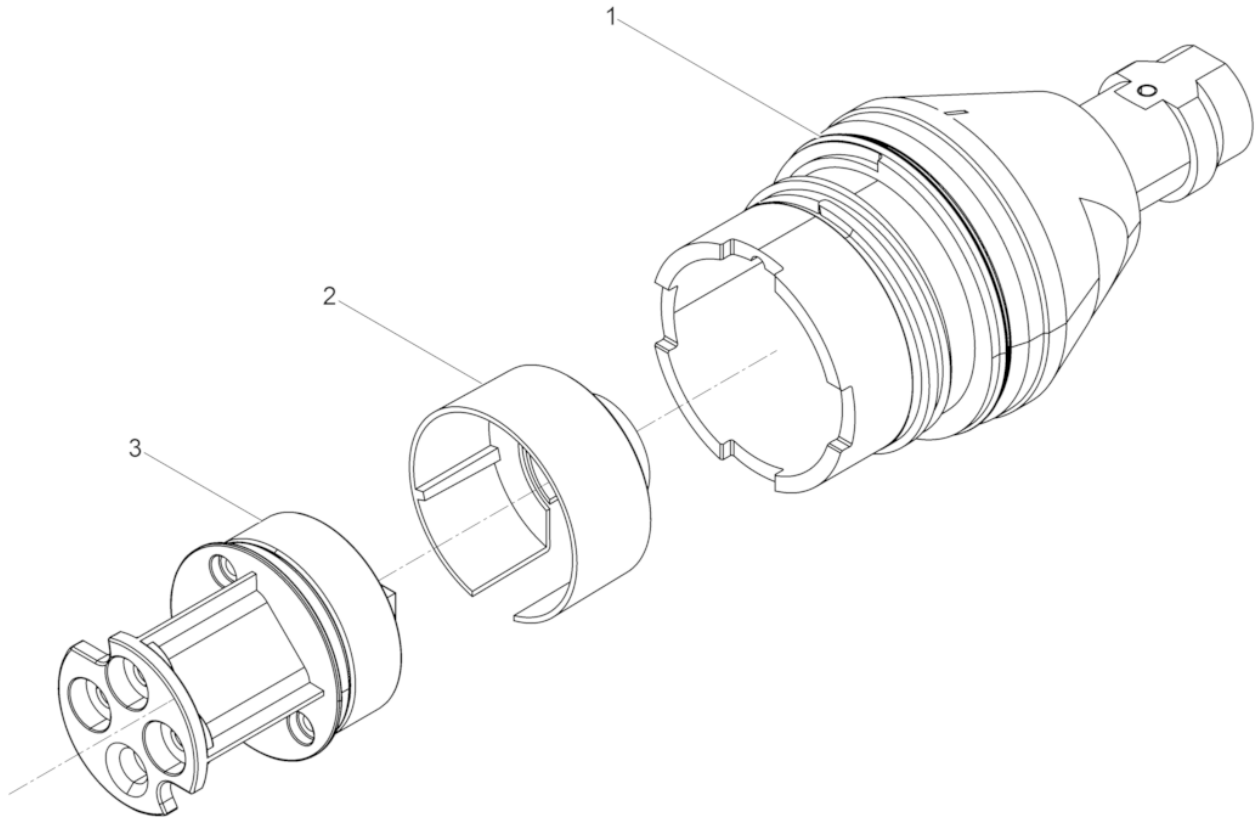

Ref. Pos.	Part No. Artikel Nr.	Qty. St.	Description Beschreibung	Descripción Description	Measurem./Abm.	Norm
					Torque/Drehm.	Sealant Schmierstoff
1	5100018280	1	Bush Buchse	Buje Boîte		
2	5100020487	1				
3	5100017961	1	Bush Buchse	Buje Boîte		

Power supply cable cpl.  
Zuleitungskabel kpl.  
Cable de alimentación cpl.  
Câble d'amenée cpl.

FUflex4/120 UK

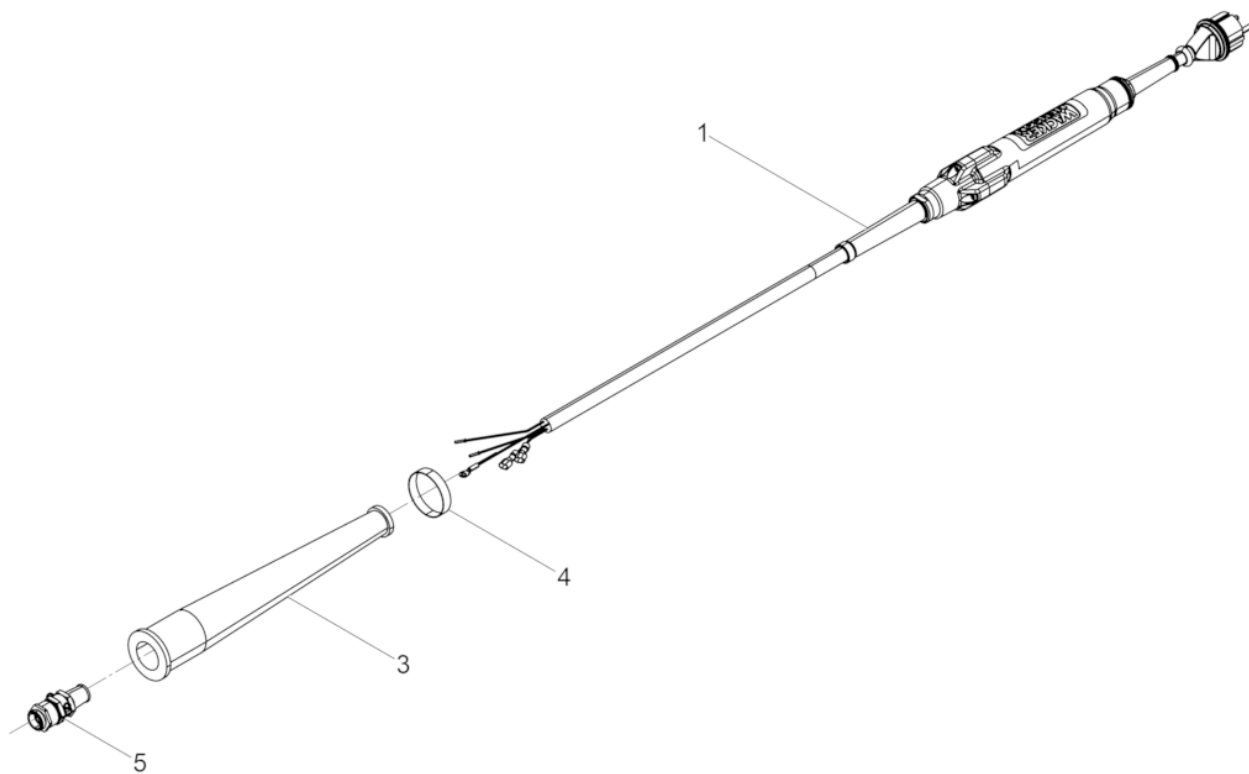



Ref. Pos.	Part No. Artikel Nr.	Qty. St.	Description Beschreibung	Descripción Description	Measurement/Abm.	Norm
					Torque/Drehm.	Sealant Schmierstoff
1	0203891	1	Power cable with bodyguard Zuleitungskabel mit Personenschutz	Cable de alimentación con interruptor de protección diferencia Câble d'alimentation avec des personnes		
3	3008468	1	Rubber funnel Gummitülle	Casquillo de goma Paase fil en caoutchouc		
4	2007121	1	Clamp Schelle	Abrazadera Collier		
5	0203509	1	Screw connection Kabelverschraubung	Atornilladura de cable Raccord à vis	M20x1,5	

Power cable with bodyguard  
Zuleitungskabel mit Personenschutz

FUflex4/120 UK

Cable de alimentación con interruptor de protección diferencia  
Câble d'alimentation avec des personnes

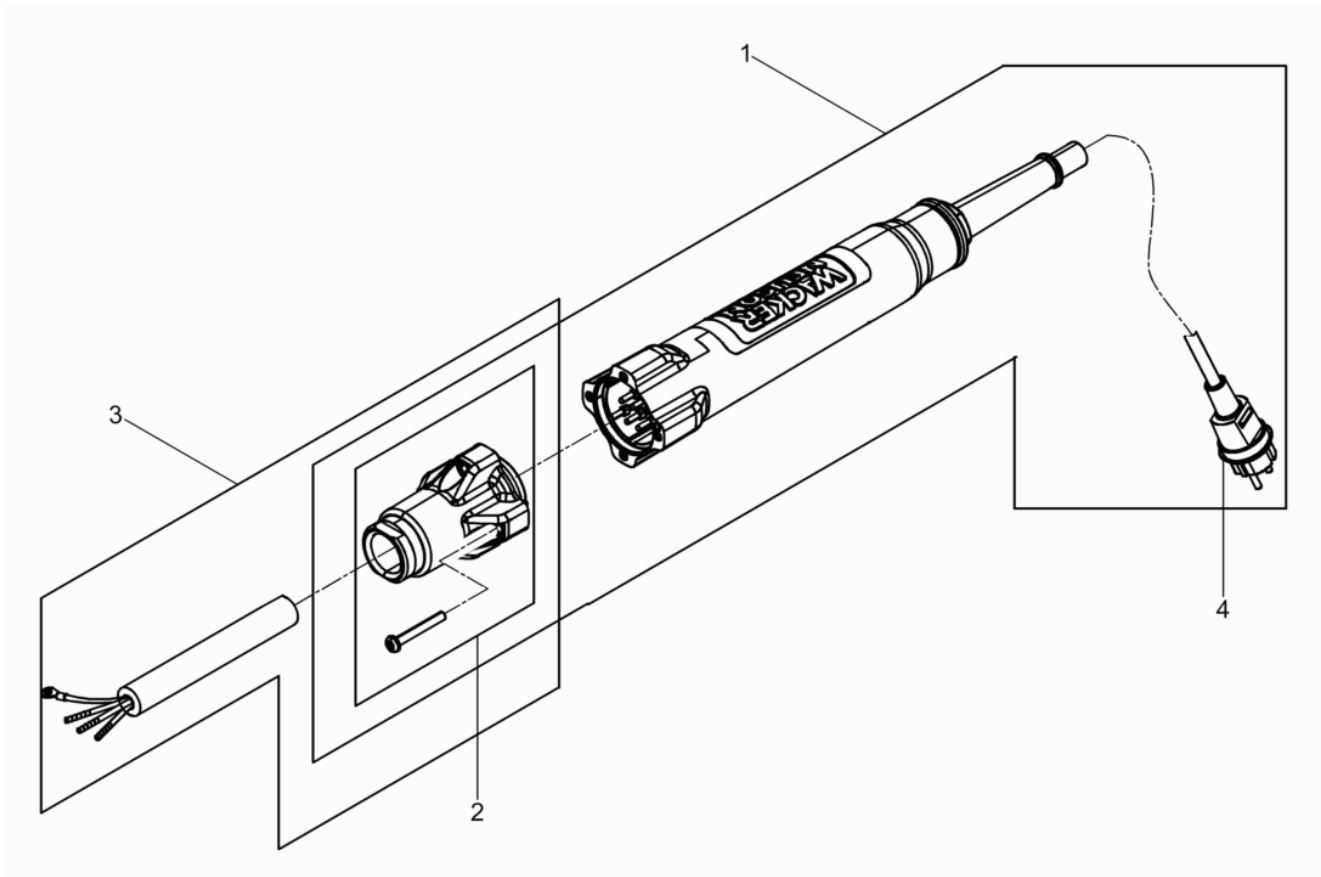

Ref. Pos.	Part No. Artikel Nr.	Qty. St.	Description Beschreibung	Descripción Description	Measurem./Abm.	Norm
					Torque/Drehm.	Sealant Schmierstoff
1	0213100	1	Repair kit Electrical Reparaturpaket Elektronik	Juegos de Reparación Electrónica Jeux de Réparation		
2	0213102	1	Repair Kit Cap Reparaturpaket Kappe	juego de reparación Tapa Jeu de réparation Chapeau		
3	0213200	1	Repair Kit Supply line Reparaturpaket Verbindungsleitung	juego de reparación Línea de conexión Jeu de réparation		
4	0129469	1	CEE-plug CEE-Stecker	Enchufe CEE Fiche CEE	110V	





**WACKER  
NEUSON**

**Accessories  
Zubehör  
Accesorios  
Accessoires**

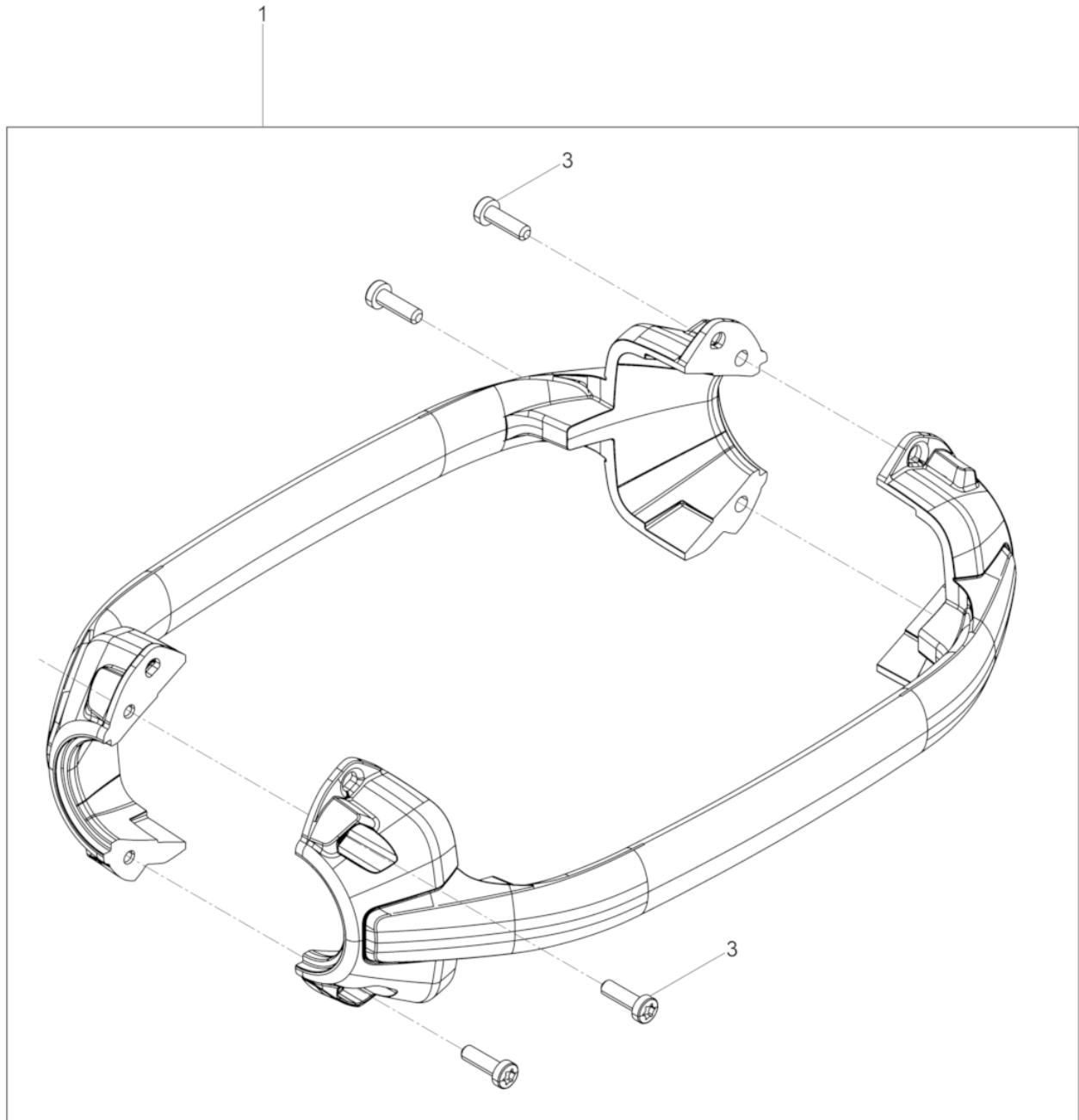

Ref. Pos.	Part No. Artikel Nr.	Qty. St.	Description Beschreibung	Descripción Description	Measurement./Abm.	Norm
					Torque/Drehm.	Sealant Schmierstoff
1	5100021505	1	Handle Handgriff	Empuñadura Poignée		
3	0222605	4	Oval head screw Linsenkopfschraube	Tornillo gota de seboatado Vis noyée lentiforme	M 6 x 20	

shoulder belt  
Schultergurt  
Correa  
Ruban

FUflex4/120 UK

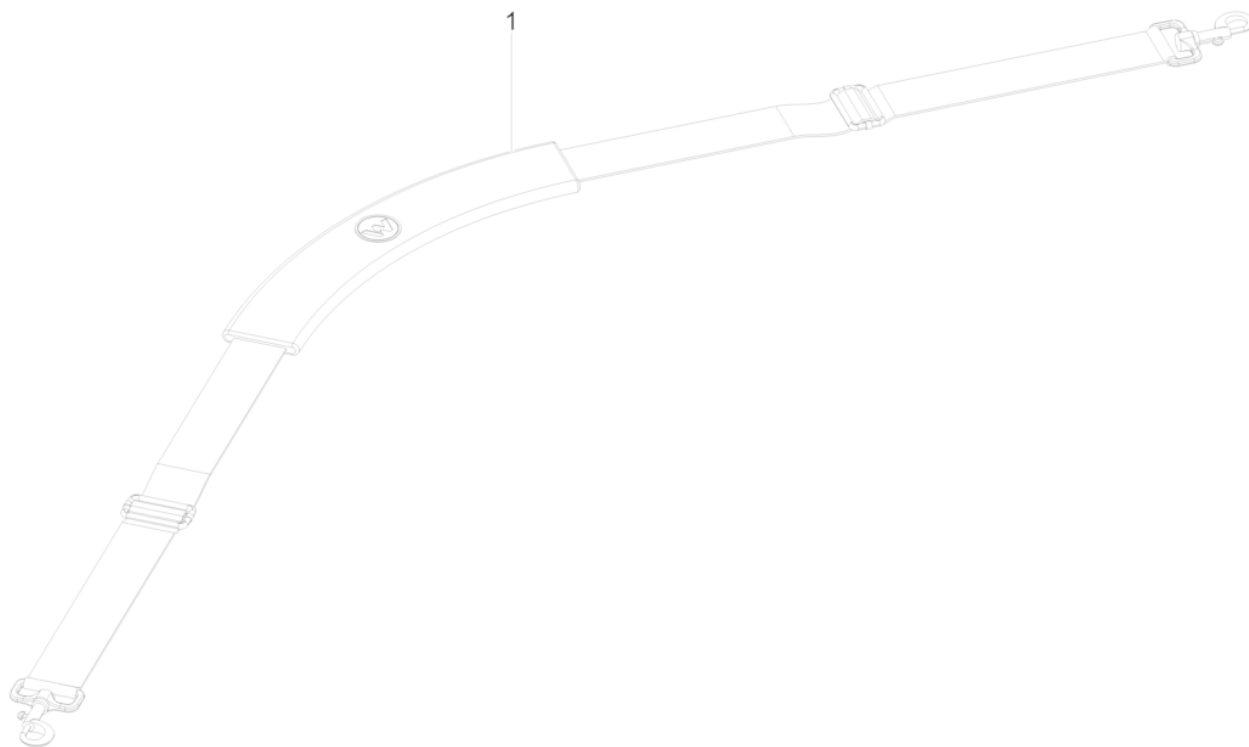



Ref. Pos.	Part No. Artikel Nr.	Qty. St.	Description Beschreibung	Descripción Description	Measurement/Abm.	Norm
					Torque/Drehm.	Sealant Schmierstoff
1	5100010882	1	shoulder belt Schultergurt	Correa Ruban		



**WACKER  
NEUSON**