



**WACKER
NEUSON**

5100006172	100
11.2014	

**Light Balloons
Portable Leuchten
Balón Luminoso
Ballon Lumineux**

LBV 120/50 UK

**Parts Book
Ersatzteile
Lista de Repuestos
Liste de Pièces de Rechange**

www.wackerneuson.com

A nameplate listing the Model Number, Item Number, Revision, and Serial Number is attached to each unit. Please record the information found on this plate so it will be available should the nameplate become lost or damaged. When ordering parts or requesting service information, you will always be asked to specify the model, item number, revision number, and serial number of the unit.

Ein Typenschild mit Typ, Artikelnummer, Version und Maschinen-Nummer ist an jedem Gerät angebracht. Die Daten von diesem Schild bitte notieren, damit sie auch bei Verlust oder Beschädigung des Schildes noch vorhanden sind. Der Typ, die Artikel-Nummer, die Versions- Nummer und die Maschinen-Nummer sind bei der Ersatzteilbestellung oder Nachfragen bezüglich Service-Informationen stets erforderlich.

Una placa de identificación con el modelo, número de referencia, nivel de revisión y número de serie ha sido añadida en cada máquina. Favor de anotar los datos en la placa en caso de que la placa de identificación sea destruida o perdida. En todos los pedidos para repuestos necesita siempre el modelo, el número de referencia, el nivel de revisión y el número de serie de la máquina en cuestión.

Une plaque signalétique mentionnant le modèle, le numéro de référence, le niveau de révision et le numéro de série est fixée sur chaque machine. Veuillez noter les informations relevées sur cette plaque de façon à ce qu'elles soient toujours disponibles si la plaque signalétique venait à être perdue ou endommagée. Lorsque vous commandez des pièces détachées ou vous sollicitez des informations après-vente, on vous demandera toujours de préciser le modèle, le numéro de référence, le niveau de révision et le numéro de série de la machine.

***My machine's numbers are / Die Nummern meines Gerätes sind /
Los números de mi máquina son / Les numéros de ma machine son :***



Part Numbers appearing in boldface type are recommended spare parts. This means that these parts are subject to wear under normal operating conditions and may require periodic service or replacement. It is recommended that these items be stocked to meet the expected service requirements of this model. Actual stocking quantities of these and other parts used in more extensive repairs will depend on the service practices of each customer.

Bei den in den Ersatzteillisten fettgedruckten Nummern handelt es sich um empfohlene Ersatzteile. Dies bedeutet, daß diese Teile bei normalen Anwendungsbedingungen natürlicher Abnutzung ausgesetzt sind und gelegentlich ersetzt oder überarbeitet werden müssen. Es wird geraten, diese Teile auf Lager bereit zu haben, um für Service-Arbeiten an diesem Gerät vorbereitet zu sein. Lagerbestände für diese und andere Teile, welche für ausgiebigere Reparaturarbeiten benötigt werden, können je nach Service-Gewohnheiten der einzelnen Kunden variieren.

Los números de partes en negritas en las Listas Ilustradas de Partes son los repuestos recomendados, ésto quiere decir que estas partes se desgastarán bajo circunstancias de funcionamiento normales y pueden requerir servicio periódico o su reemplazo. Se recomienda que el cliente mantenga un abastecimiento adecuado de estas partes para poder satisfacer la demanda requerida por el servicio a la máquina. La cantidad de repuestos que el cliente necesitará para reparaciones dependerá de la póliza de servicio de cada cliente.

Les numéros de pièces imprimés en caractères gras dans les Listes des Pièces Détachées de ce manuel sont les pièces détachées recommandées par la Wacker. Cela veut dire que ces pièces sont sujettes à usure dans des conditions de travail normales et peuvent nécessiter de l'entretien ou leur remplacement. Nous recommandons que vous disposez d'un stock de ces pièces pour pouvoir satisfaire la demande d'entretien de cette machine. Le client doit décider lui-même de la quantité exacte de pièces de rechange qu'il disposera dans ses stocks.

Ballast
Vorschaltgerät
Reactancia
Interrupteur/disjoncteur

6

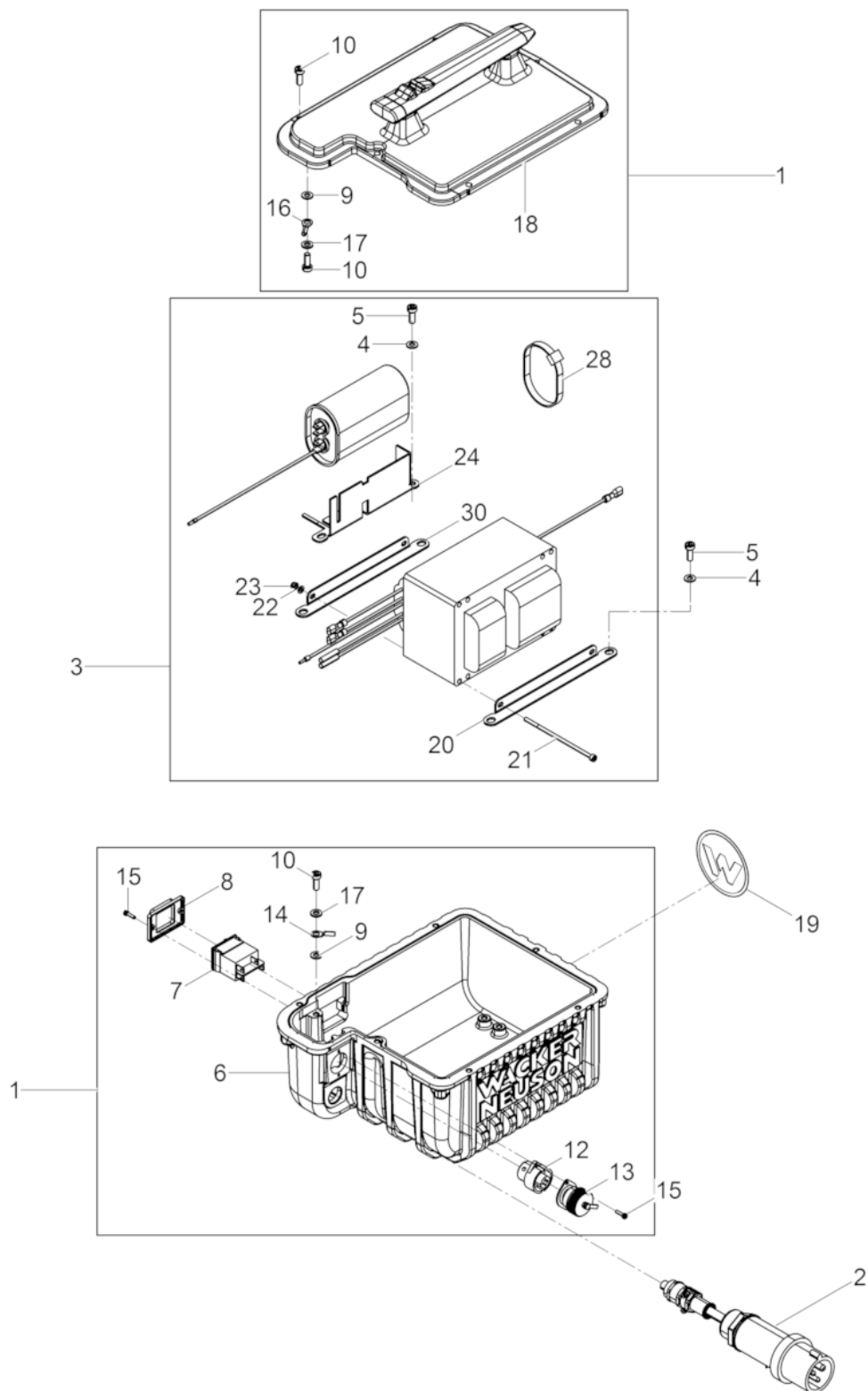

Ref. Pos.	Part No. Artikel Nr.	Qty. St.	Description Beschreibung	Descripción Description	Measurement./Abm.	Norm
					Torque/Drehm.	Sealant Schmierstoff
1	5100009963	1	Housing cpl. Gehäuse kpl.	Carcasa cpl. Carter cpl.		
2	5100006171	1	Power supply cable cpl. Zuleitungskabel kpl.	Cable de alimentación cpl. Câble d'amenée cpl.		
3	5100005954	1	Ballast 120V/50Hz cpl. Vorschaltgerät 120V/50Hz kpl.	Reactancia 120V/50Hz cpl. Interrupteur/disjoncteur 120V/50Hz cpl.		
4	5100004312	6	contact disk Kontaktscheibe	Arandela Rondelle	6	
5	5100006110	6	Cheese head screw Zylinderschraube	Tornillo cilíndrico Vis a tete cylindrique	M6x16 TX30	
6	5100006136	1	Housing Gehäuse	Carcasa Carter		
7	5100002281	1	Switch Geräteschalter	Interruptor Interrupteur	15A	
8	5100002196	1	Diaphragm Schaltermembrane	Membrana del interruptor Membrane		
9	5100004312	2	contact disk Kontaktscheibe	Arandela Rondelle	6	
10	5100006110	8	Cheese head screw Zylinderschraube	Tornillo cilíndrico Vis a tete cylindrique	M6x16 TX30	
12	5100002306	1	Socket Steckdose	Enchufe Prise		
13	5100002307	1	Protective cap Schutzkappe	Capa de protección Chape de protection	IP 67	
14	5100004506	1	Ground wire cpl. Schutzleiter kpl.	Toma a tierra cpl. Conducteur de sureté cpl.		
15	5100006109	4	Screw Schraube	Tornillo Vis	M3x12-CE-TX10	
16	5100009937	1	Ground wire cpl. Schutzleiter kpl.	Toma a tierra cpl. Conducteur de sureté cpl.		
17	0010744	2	Washer Scheibe	Arandela Rondelle	6,4	DIN433
18	5100006135	1	Cover cpl. Deckel kpl.	Tapa cpl. Couvercle cpl.		
19	0222085	1	Label Symbol Aufkleber Symbol	Calcomania Símbolo Autocollant Symbole		
20	5100006063	1	Plate Blech	Chapa Tôle		
21	5100001697	2	Cheese head screw Zylinderschraube	Tornillo cilíndrico Vis a tete cylindrique	M4x100	
22	5100004421	2	contact disk Kontaktscheibe	Arandela Rondelle	4	
23	0010370	2	Hexagon nut Sechskantmutter	Tuerca hexagonal Écrou hexagonal	M4	DIN985
24	5100006099	1	Plate Blech	Chapa Tôle		
28	0047388	1	Cable yarn Kabelbinder	Fijación de cables Attache de câble		
30	5100005964	1	Plate Blech	Chapa Tôle		



**WACKER
NEUSON**