



**WACKER
NEUSON**

5100006166	100
01.2018	

**Light Balloons
Portable Leuchten
Balón Luminoso
Ballon Lumineux**

LB 110M/120/50 UK

**Parts Book
Ersatzteile
Lista de Repuestos
Liste de Pièces de Rechange**

www.wackerneuson.com

A nameplate listing the Model Number, Item Number, Revision, and Serial Number is attached to each unit. Please record the information found on this plate so it will be available should the nameplate become lost or damaged. When ordering parts or requesting service information, you will always be asked to specify the model, item number, revision number, and serial number of the unit.

Ein Typenschild mit Typ, Artikelnummer, Version und Maschinen-Nummer ist an jedem Gerät angebracht. Die Daten von diesem Schild bitte notieren, damit sie auch bei Verlust oder Beschädigung des Schildes noch vorhanden sind. Der Typ, die Artikel-Nummer, die Versions- Nummer und die Maschinen-Nummer sind bei der Ersatzteilbestellung oder Nachfragen bezüglich Service-Informationen stets erforderlich.

Una placa de identificación con el modelo, número de referencia, nivel de revisión y número de serie ha sido añadida en cada máquina. Favor de anotar los datos en la placa en caso de que la placa de identificación sea destruida o perdida. En todos los pedidos para repuestos necesita siempre el modelo, el número de referencia, el nivel de revisión y el número de serie de la máquina en cuestión.

Une plaque signalétique mentionnant le modèle, le numéro de référence, le niveau de révision et le numéro de série est fixée sur chaque machine. Veuillez noter les informations relevées sur cette plaque de façon à ce qu'elles soient toujours disponibles si la plaque signalétique venait à être perdue ou endommagée. Lorsque vous commandez des pièces détachées ou vous sollicitez des informations après-vente, on vous demandera toujours de préciser le modèle, le numéro de référence, le niveau de révision et le numéro de série de la machine.

***My machine's numbers are / Die Nummern meines Gerätes sind /
Los números de mi máquina son / Les numéros de ma machine son :***

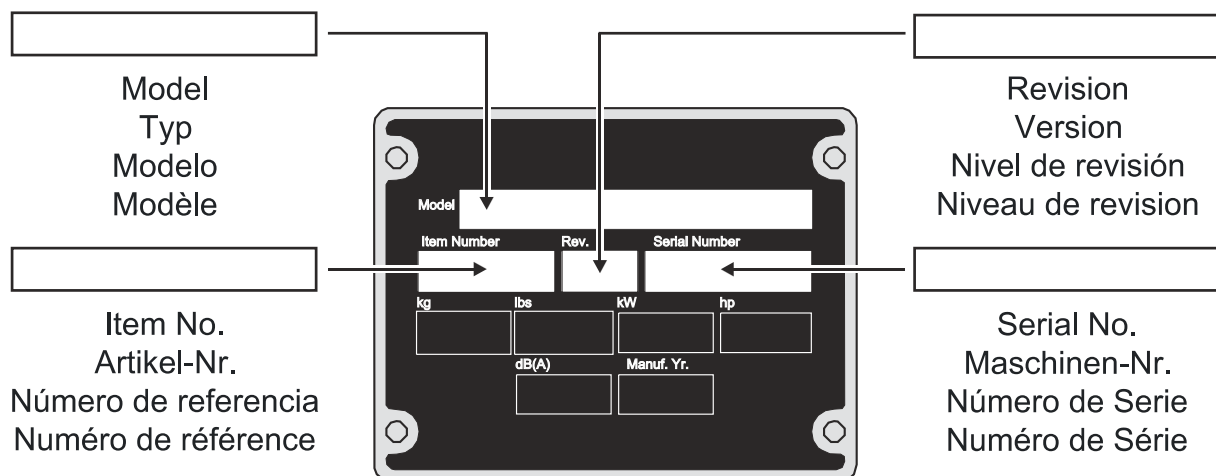

Part Numbers appearing in boldface type are recommended spare parts. This means that these parts are subject to wear under normal operating conditions and may require periodic service or replacement. It is recommended that these items be stocked to meet the expected service requirements of this model. Actual stocking quantities of these and other parts used in more extensive repairs will depend on the service practices of each customer.

Bei den in den Ersatzteillisten fettgedruckten Nummern handelt es sich um empfohlene Ersatzteile. Dies bedeutet, daß diese Teile bei normalen Anwendungsbedingungen natürlicher Abnutzung ausgesetzt sind und gelegentlich ersetzt oder überarbeitet werden müssen. Es wird geraten, diese Teile auf Lager bereit zu haben, um für Service-Arbeiten an diesem Gerät vorbereitet zu sein. Lagerbestände für diese und andere Teile, welche für ausgiebigere Reparaturarbeiten benötigt werden, können je nach Service-Gewohnheiten der einzelnen Kunden variieren.

Los números de partes en negritas en las Listas Ilustradas de Partes son los repuestos recomendados, ésto quiere decir que estas partes se desgastarán bajo circunstancias de funcionamiento normales y pueden requerir servicio periódico o su reemplazo. Se recomienda que el cliente mantenga un abastecimiento adecuado de estas partes para poder satisfacer la demanda requerida por el servicio a la máquina. La cantidad de repuestos que el cliente necesitará para reparaciones dependerá de la póliza de servicio de cada cliente.

Les numéros de pièces imprimés en caractères gras dans les Listes des Pièces Détachées de ce manuel sont les pièces détachées recommandées par la Wacker. Cela veut dire que ces pièces sont sujettes à usure dans des conditions de travail normales et peuvent nécessiter de l'entretien ou leur remplacement. Nous recommandons que vous disposez d'un stock de ces pièces pour pouvoir satisfaire la demande d'entretien de cette machine. Le client doit décider lui-même de la quantité exacte de pièces de rechange qu'il disposera dans ses stocks.

Light balloon Leuchtballon Globo de iluminación Ballon d'éclairage	8
Lamp mount cpl. Leuchtengestell kpl. Bastidor de lámpara cpl. Châssis porte-lampe cpl.	10
Bracket below Halterung unten soporte abajo fixation en bas	14
Accessories Zubehör Accesorios Accessoires	17
tripod Stativ trípode trépied	18
Telescopic mast Teleskopmast Mástil telescópico Mât télescopique	20
Adjustable tripod leg Stativbein einstellbar Pata de trípode ajustable Branche de trépied réglable	22
Slide holder Schiebehalterung Dispositivo de sujeción deslizable Support coulissant	24
Fixation Fixierhalterung Fijación Fixation	26
Tie Down Kit cpl. Abspannset Jue Serre corde cpl. Juego Atadura de cuerda cpl.	28
Shoulder strap Schultergurt Correa Sangle	30
Adaptor for loading element Adapter für Beschwerungselement Adaptador para elemento de carga Adaptateur pour	32
Carry Case Tragekoffer Caso Valise	34
transport bag Transporthülle cubierta de Transporte enveloppe de Transport	36

Indice

Table des matières

Pivot Mount Gelenkkopf Cabezal de articulación Tête articulation	38
Pivot Mount Rescue Gelenkkopf Rescue Cabezal de articulación Rescue Tête articulation Rescue	40
tripod Compact Stativ Compact trípode Compact trépied Compact	42
transport bag Tragetasche bolsa mallette de transport	46

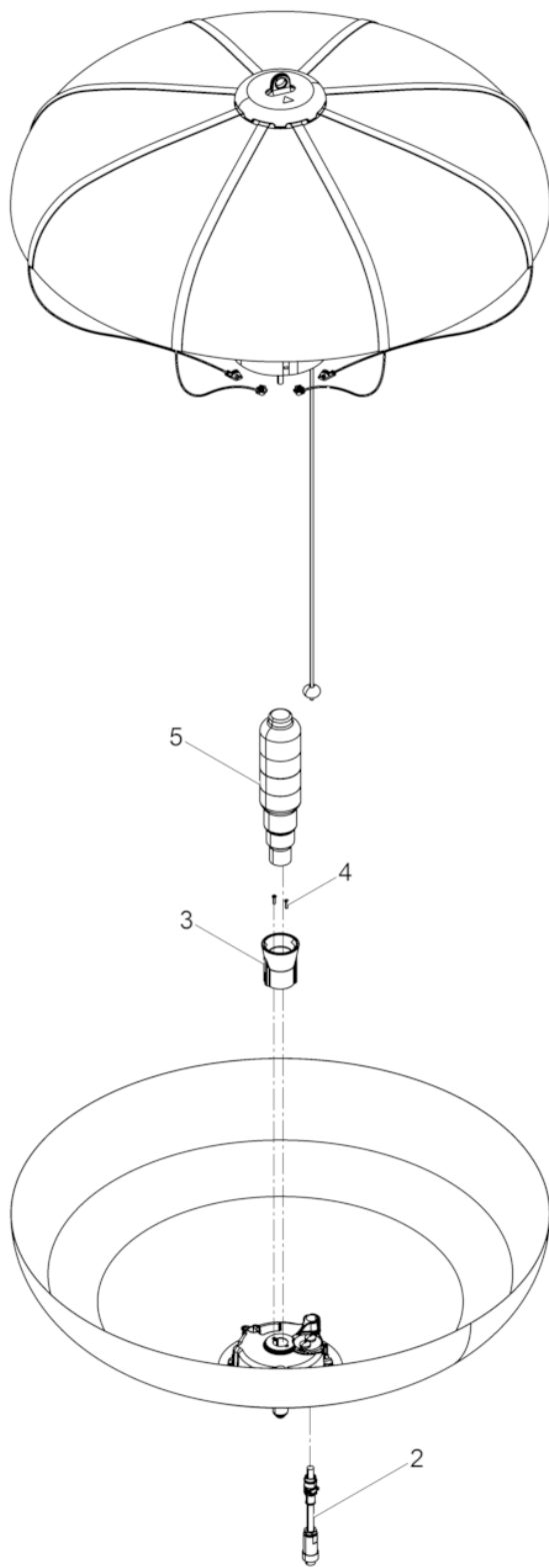

LB 110M/120/50
UK

Light balloon
Leuchtballon
Globo de iluminación
Ballon d'éclairage

Ref. Pos.	Part No. Artikel Nr.	Qty. St.	Description Beschreibung	Descripción Description	Measurement/Abm.	Norm
					Torque/Drehm.	Sealant Schmierstoff
2	5100006170	1	Power cable Anschlusskabel	Cable de alimentación Cable d'alimentation		
3	5100002364	1	lamp holder Lampenfassung	sostenedor de la lámpara support de lampe	E39	
4	0202594	2	Pan head screw Flachkopfschraube	Tornillo de cabeza plana Vis lentiforme	M4 x 16	ISO7380
5	5100039307	1	Bulb Lampe	Bombilla Ampoule		

Lamp mount cpl.
 Leuchtengestell kpl.
 Bastidor de lámpara cpl.
 Châssis porte-lampe cpl.

LB 110M/120/50
 UK

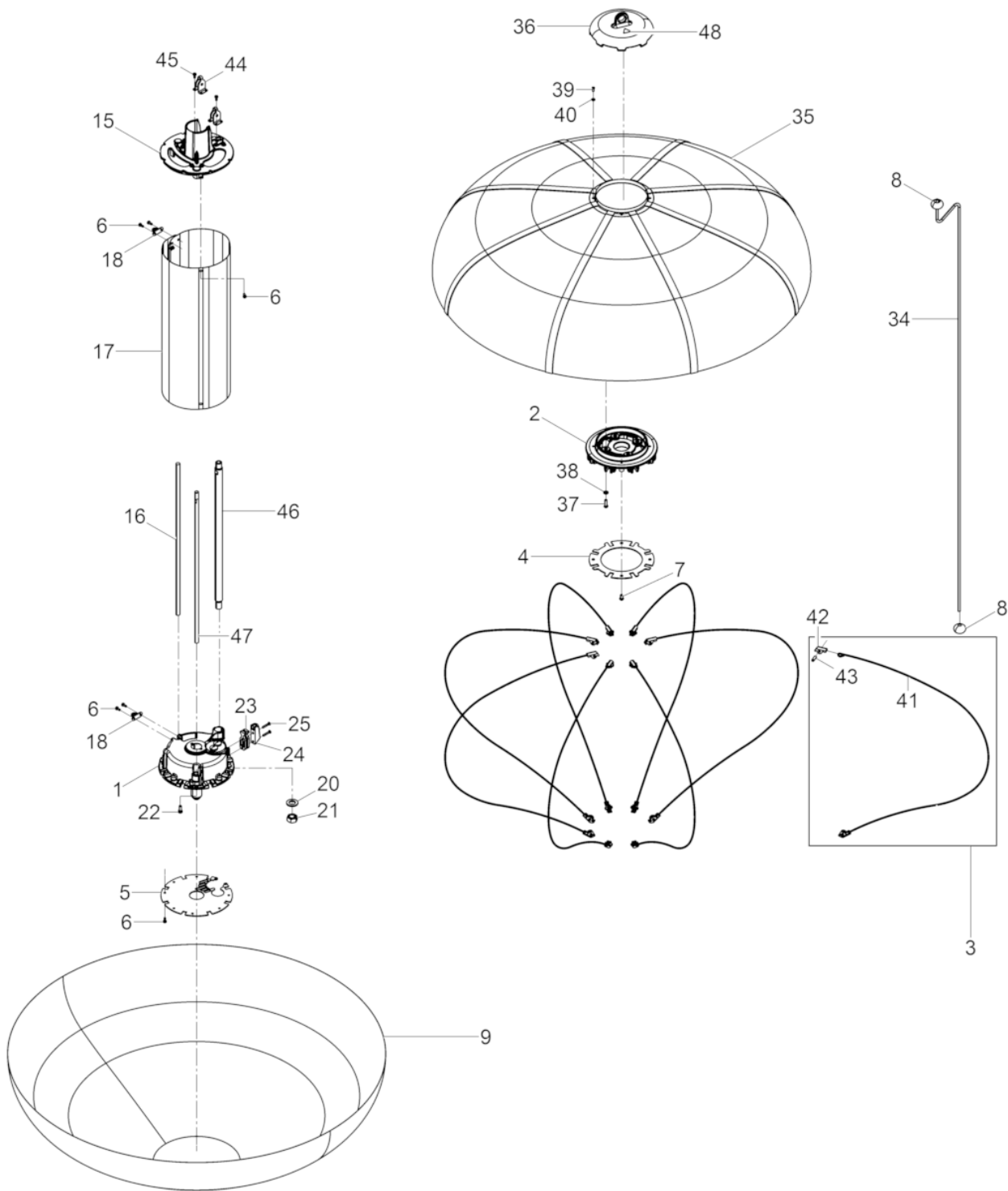

Ref. Pos.	Part No. Artikel Nr.	Qty. St.	Description Beschreibung	Descripción Description	Measurement/Abm.	Norm
					Torque/Drehm.	Sealant Schmierstoff
1	5100005946	1	Bracket below cpl. Halterung unten kpl.	soporte abajo cpl. fixation en bas cpl.		
2	5100002325	1	Bracket above Halterung oben	Soporte alto Équerre en haut		
3	5100005952	8	Flexible rod cpl. Biegestab kpl.	Varilla flexible cpl. Tige flexible cpl.		
4	5100002342	1	Plate Blech	Chapa Tôle		
5	5100006118	1	Plate Blech	Chapa Tôle		
6	5100005085	14	Oval head screw Linsens	Tornillo gota de sebo Vis noyée lentiforme	M 4x 10 - TX20 4Nm/3ft.lbs	
7	5100005923	4	Pan head screw Flachkopfschraube	Tornillo de cabeza plana Vis lentiforme	M 6x12 10Nm/7ft.lbs	
8	5100002613	2	Knob Griffkugel	Empuñadura Poignée		
9	5100002350	1	fluoroscopic below cpl. Leuchtschirm unten kpl.	pantalla luminiscenteabajo cpl. écran luminescent en bas cpl.		
15	5100006113	1	Adaptor Zwischenstück	Pieza intermedia Pièce intermédiaire		
16	5100004289	1	Pipe Sägeabschnitt	Tubo Tube		
17	5100002211	1	Splinter shield cpl. Splitterschutz kpl.	Protección contra el astillado cpl. Protection contre les éclats		
18	5100004293	2	Cap Verschluss	Tapa Couvercle		
20	0010618	1	Flat washer Scheibe	Arandela Rondelle	16	ISO7090
21	0010886	1	Hexagon nut Sechskantmutter	Tuerca hexagonal Écrou hexagonal	M16 25Nm/18ft.lbs	DIN934
22	0069425	1	Cheese head screw Zylinderschraube	Tornillo cilíndrico Vis à tête cylindrique	M6 x 16 10Nm/7ft.lbs	DIN7984
23	5100002186	2	Plate Blech	Chapa Tôle		
24	5100004124	1	Clamping piece Seil-Klemmstück	Pieza de fijación Pièce de serrage		
25	5100005914	2	Countersunk bolt Senkschraube	Tornillo avellanado Vis à tête fraisée	M4x25	
34	5100002297	1	counter rope Aufspannseil	cable de maniobra tendeur		
35	5100002345	1	fluoroscopic above cpl. Leuchtschirm oben kpl.	pantalla luminiscentealto cpl. écran luminescent en haut cpl.		
36	5100004172	1	Covering cpl. Abdeckung kpl.	Cubierta cpl. Couverture cpl.		
37	5100004505	4	Pan head screw Flachkopfschraube	Tornillo de cabeza plana Vis lentiforme	M 6x20 12Nm/9ft.lbs	
38	0010628	4	Flat washer Scheibe	Arandela Rondelle		
39	5100005085	4	Oval head screw Linsens	Tornillo gota de sebo Vis noyée lentiforme	M 4x 10 - TX20 4Nm/3ft.lbs	

Lamp mount cpl.
Leuchtengestell kpl.
Bastidor de lámpara cpl.
Châssis porte-lampe cpl.

LB 110M/120/50
UK

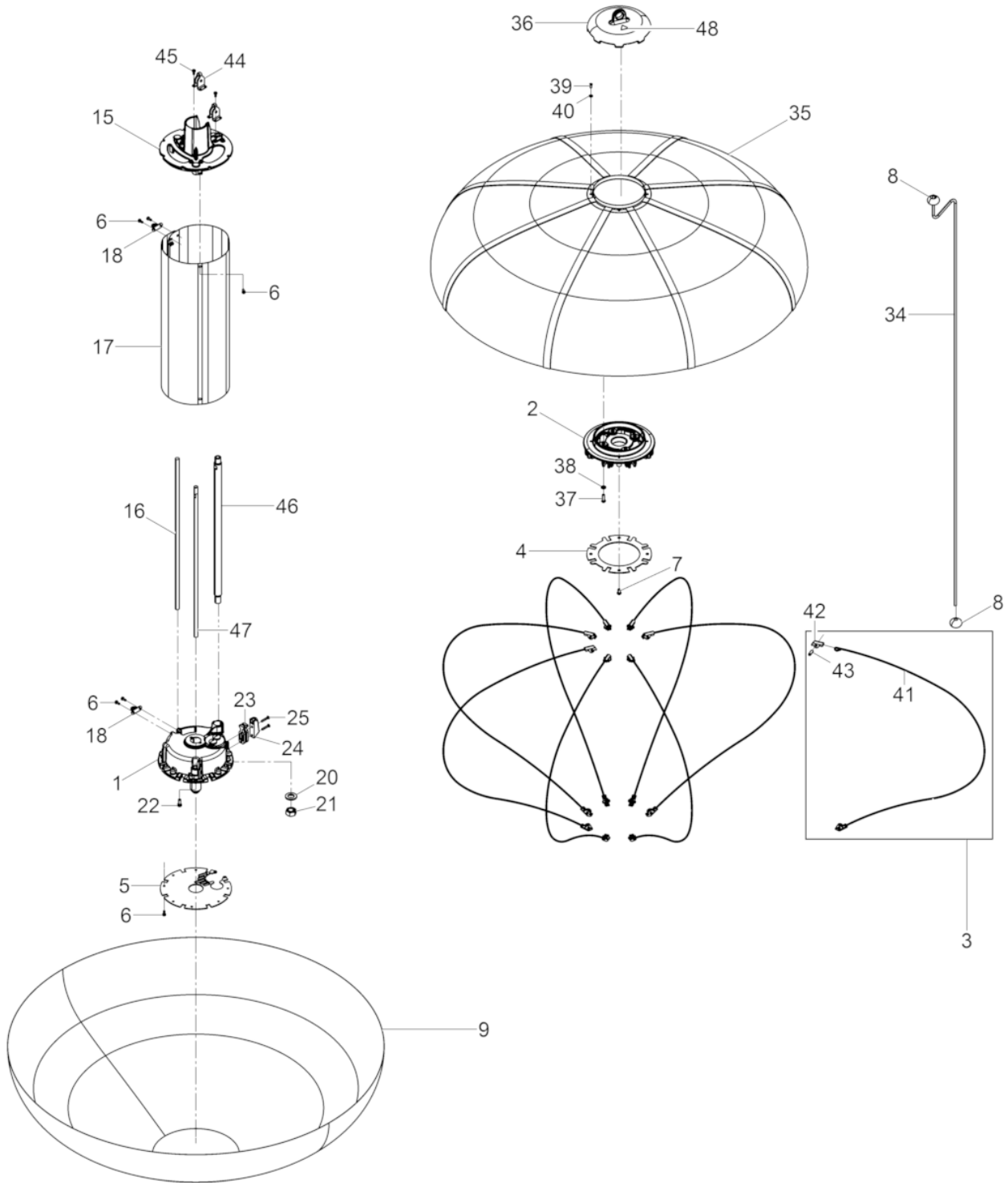

LB 110M/120/50
UK

Lamp mount cpl.
Leuchtengestell kpl.
Bastidor de lámpara cpl.
Châssis porte-lampe cpl.

Ref. Pos.	Part No. Artikel Nr.	Qty. St.	Description Beschreibung	Descripción Description	Measurement./Abm.	Norm
					Torque/Drehm.	Sealant Schmierstoff
40	0010624	4	Flat washer Scheibe	Arandela Rondelle		
41	5100005950	8	Spring Feder	Resorte Ressort		
42	5100005951	16	Joint head Gelenkkopf	Cabezal de articulación Tête articulation		
43	0013187	16	Straight pin Zylinderstift	Pasador cilíndrico Goupille cylindrique	6m6 x 20	DIN6325
44	5100002321	2	reverse roller Umlenkrolle	polea de inversión poulie de déviation		
45	5100005085	4	Oval head screw Linsens	Tornillo gota de sebo Vis noyée lentiforme	M 4x 10 - TX20 4Nm/3ft.lbs	
46	5100002315	1	Pipe Rohr	Tubo Tube	25Nm/18ft.lbs	
47	5100006117	1	Rod Stange	Varilla Tringle	10Nm/7ft.lbs	
48	0219114	1	Labels Aufkleber	Calcomanías Autocollants		

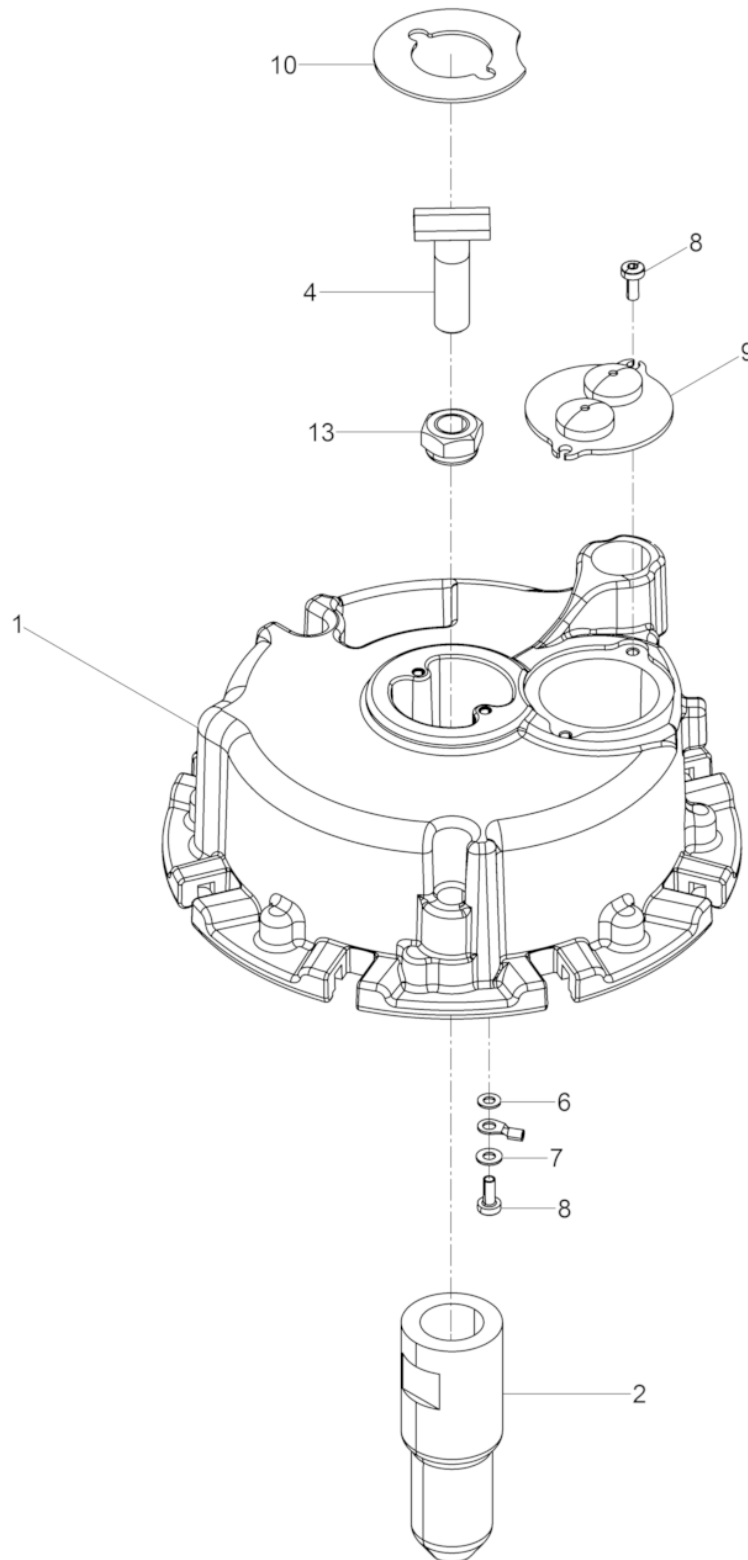

Ref. Pos.	Part No. Artikel Nr.	Qty. St.	Description Beschreibung	Descripción Description	Measurement./Abm.	Norm
					Torque/Drehm.	Sealant Schmierstoff
1	5100006039	1	Bracket below Halterung unten	soporte abajo fixation en bas		
2	5100009239	1	centering pivo Aufnahmezapfen	Pivote Pivot		
4	5100002284	1	hammer screw Hammerschraube	tornillo de cabeza de martillo Vis	M12x40	
6	5100004421	1	contact disk Kontaktscheibe	Arandela Rondelle	4	
7	0010628	1	Flat washer Scheibe	Arandela Rondelle		
8	5100005085	3	Oval head screw Linsens	Tornillo gota de sebo Vis noyée lentiforme	M 4x 10 - TX20	
9	5100006115	1	Cable guide cpl. Kabeldurchführung kpl.	Pasa-cable cpl. Passe-fil cpl.		
10	5100004195	1	Silencing foam Dämmmatte	Espuma silenciadora Mousse insonorisante		
13	0010366	1	Hexagon nut Sechskantmutter	Tuerca hexagonal Écrou hexagonal	M12X1.75	DIN985



**WACKER
NEUSON**

**Accessories
Zubehör
Accesorios
Accessoires**

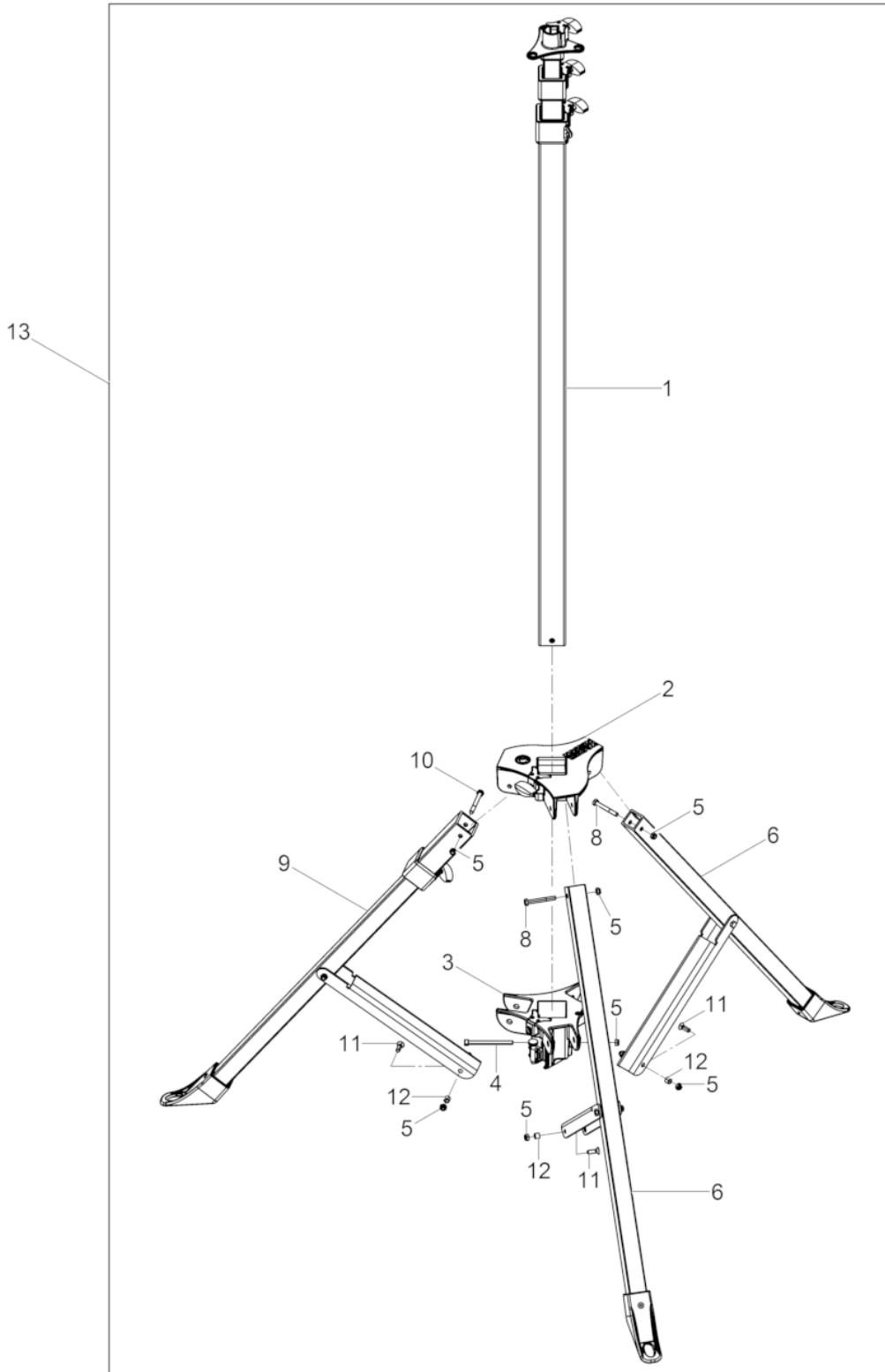

Ref. Pos.	Part No. Artikel Nr.	Qty. St.	Description Beschreibung	Descripción Description	Measurem./Abm.	Norm
					Torque/Drehm.	Sealant Schmierstoff
1	5100002223	1	Telescopic mast cpl. Teleskopmast kpl.	Mástil telescópico cpl. Mât télescopique cpl.		
2	5100002206	1	Slide holder cpl. Schiebehalterung kpl.	Dispositivo de sujeción deslizante cpl. Support coulissant cpl.		
3	5100003080	1	Fixing Bracket cpl. Fixierhalterung kpl.	Soporte de fijación cpl. Équerre de fixation cpl.		
4	0012380	1	Cheese head screw Zylinderschraube	Tornillo cilíndrico Vis à tête cylindrique	M8 x 100 10Nm/7ft.lbs	ISO4762
5	0010367	10	Hexagon nut Sechskantmutter	Tuerca hexagonal Écrou hexagonal	M8	DIN985
6	5100002222	2	Fixed tripod leg cpl. Stativbein fest kpl.	Pata de trípode fija cpl. Branche de trépied fixe cpl.		
8	0011346	2	Hexagonal head cap screw Sechskantschraube	Tornillo hexagonal Vis à tête hexagonale	M8 x 65 10Nm/7ft.lbs	DIN931
9	5100002208	1	Adjustable tripod leg cpl. Stativbein einstellbar kpl.	Branche de trépied réglable cpl. Pata de trípode ajustable cpl.		
10	0011348	1	Hexagonal head cap screw Sechskantschraube	Tornillo hexagonal Vis à tête hexagonale	M8 x 75 10Nm/7ft.lbs	DIN931
11	0124858	6	Countersunk screw Senkschraube	Tornillo avellanado Vis noyÀe	M8 x 25 10Nm/7ft.lbs	ISO10642
12	5100002192	6	Collar Hülse	Collar Douille		
13	5100002078	1	tripod cpl. Stativ kpl.	trípode cpl. trépied cpl.		

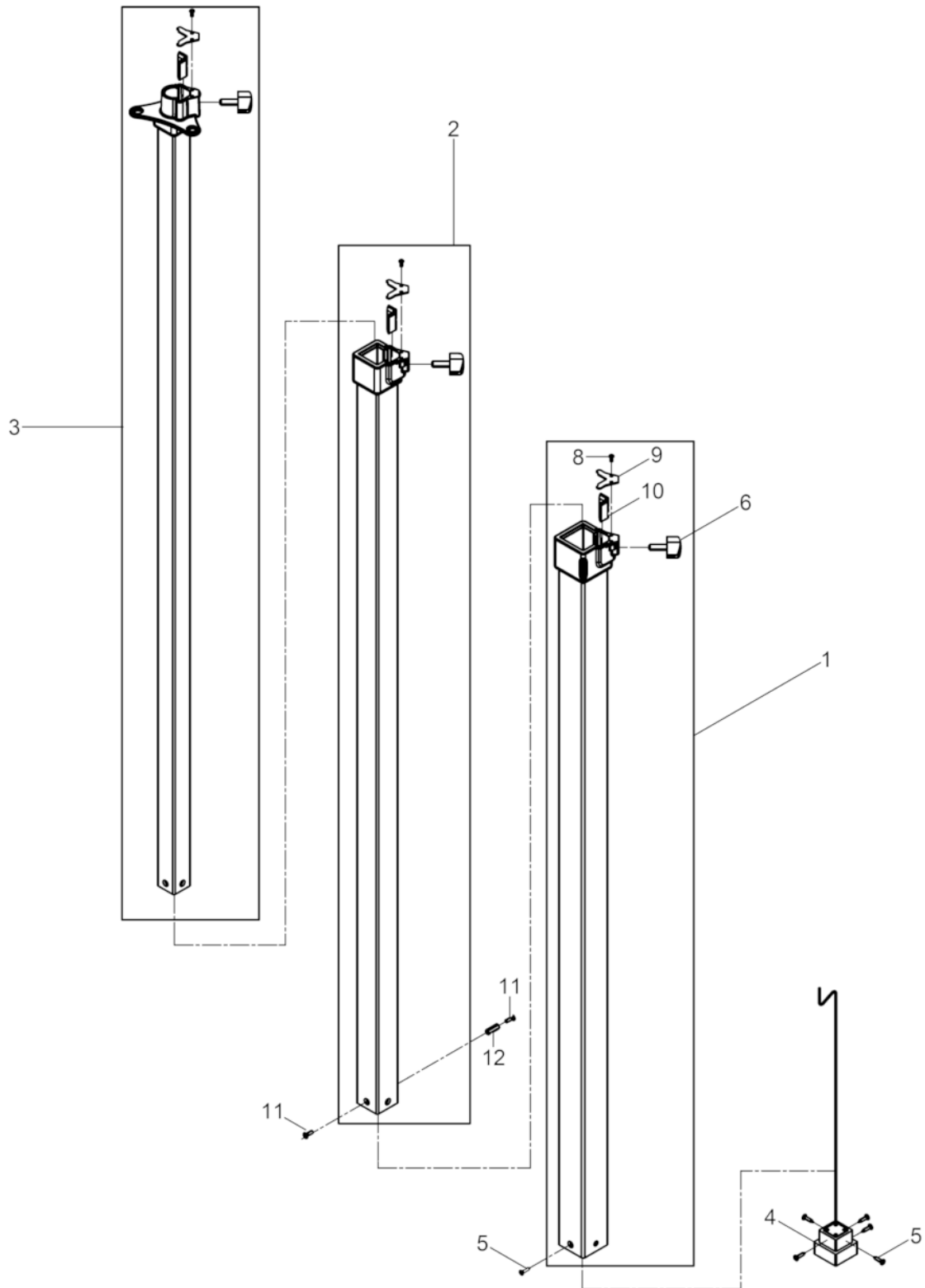

Ref. Pos.	Part No. Artikel Nr.	Qty. St.	Description Beschreibung	Descripción Description	Measurement/Abm.	Norm
					Torque/Drehm.	Sealant Schmierstoff
1	5100003866	1	Telescopic element 1 cpl. Teleskopelement 1 kpl.	telescópico eemento 1 cpl. télescopique élément 1 cpl.		
2	5100003867	1	Telescopic element 2 cpl. Teleskopelement 2 kpl.	telescópico eemento 2 cpl. télescopique élément 2 cpl.		
3	5100003868	1	Telescopic element 3 cpl. Teleskopelement 3 kpl.	telescópico eemento 3 cpl. télescopique élément 3 cpl.		
4	5100002832	1	Tensile relief cpl. Zugsicherung kpl.	Seguro cpl. Câble d'acier cpl.		
5	5100006090	6	Self tapping screw Blechschrabe	Tornillo roscachapa Vis à tôle	ST 4,8x22 C-H2 4Nm/3ft.lbs	
6	5100002199	3	Star grip Sterngriff	Empuñadura estrella Poignée étoile	M8	
8	5100005085	6	Oval head screw Linsens	Tornillo gota de sebo Vis noyée lentiforme	M 4x 10 - TX20 3.5Nm/3ft.lbs	
9	5100002142	3	Plate Blech	Chapa Tôle		
10	5100002139	3	Clamping piece Klemmstück	Pieza de fijación Pièce de serrage		
11	0202862	2	Countersunk screw Senkschraube	Tornillo avellanado Vis noyée	M 5 x 16	ISO10642
12	5100005714	1	Hexagon nut Sechskantmutter	Tuerca hexagonal Écrou hexagonal	M5x25	

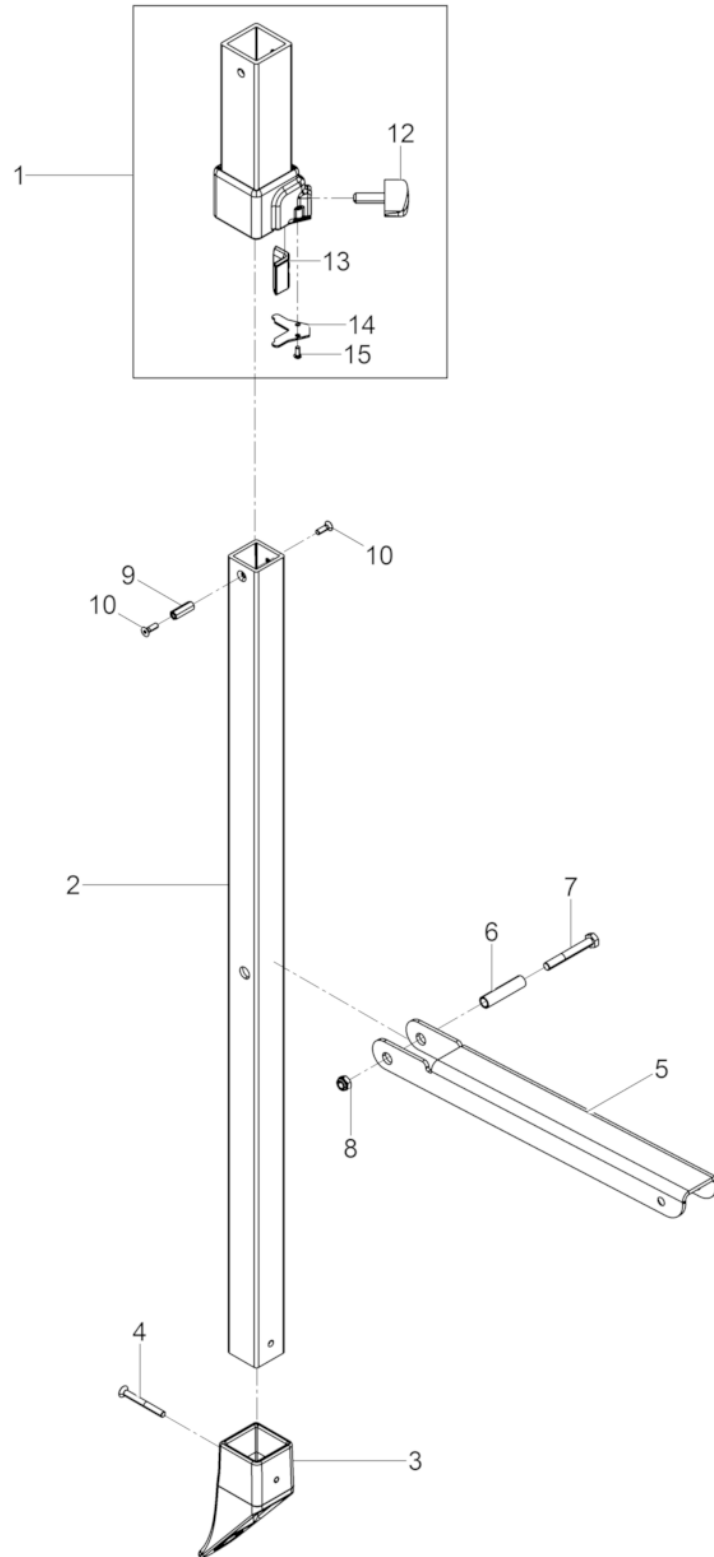

Ref. Pos.	Part No. Artikel Nr.	Qty. St.	Description Beschreibung	Descripción Description	Measurem./Abm.	Norm
					Torque/Drehm.	Sealant Schmierstoff
1	5100003870	1	tripod leg above cpl. Stativbein oben kpl.	trípode alto cpl. trépied en haut cpl.		
2	5100004000	1	tripod leg below Stativbein unten	Pata de trípode inferior Branche de trépied dessous	40 mm	
3	5100002906	1	Tripod foot Stativbein Fuß	Pie de trípode Pied de trépied		
4	5100004140	1	Countersunk screw Senkschraube	Tornillo avellanado Vis noyée	M 6 x 55 6Nm/4ft.lbs	
5	5100002110	1	Brace Querstrebe	Puntual Contre-fiche		
6	5100002193	1	Collar Hülse	Collar Douille		
7	0011345	1	Hexagonal head cap screw Sechskantschraube	Tornillo hexagonal Vis à tête hexagonale	M8 x 60 10Nm/7ft.lbs	DIN931
8	0010367	1	Hexagon nut Sechskantmutter	Tuerca hexagonal Écrou hexagonal	M8	DIN985
9	5100005714	1	Hexagon nut Sechskantmutter	Tuerca hexagonal Écrou hexagonal	M5x25	
10	0202862	2	Countersunk screw Senkschraube	Tornillo avellanado Vis noyée	M 5 x 16	ISO10642
12	5100002199	1	Star grip Sterngriff	Empuñadura estrella Poignée étoile	M8	
13	5100002139	1	Clamping piece Klemmstück	Pieza de fijación Pièce de serrage		
14	5100002142	1	Plate Blech	Chapa Tôle		
15	5100005085	2	Oval head screw Linsens	Tornillo gota de sebo Vis noyée lentiforme	M 4 x 10 - TX20 4Nm/3ft.lbs	

Slide holder
Schiebehalterung

LB 110M/120/50
UK

Dispositivo de sujeción deslizante
Support coulissant

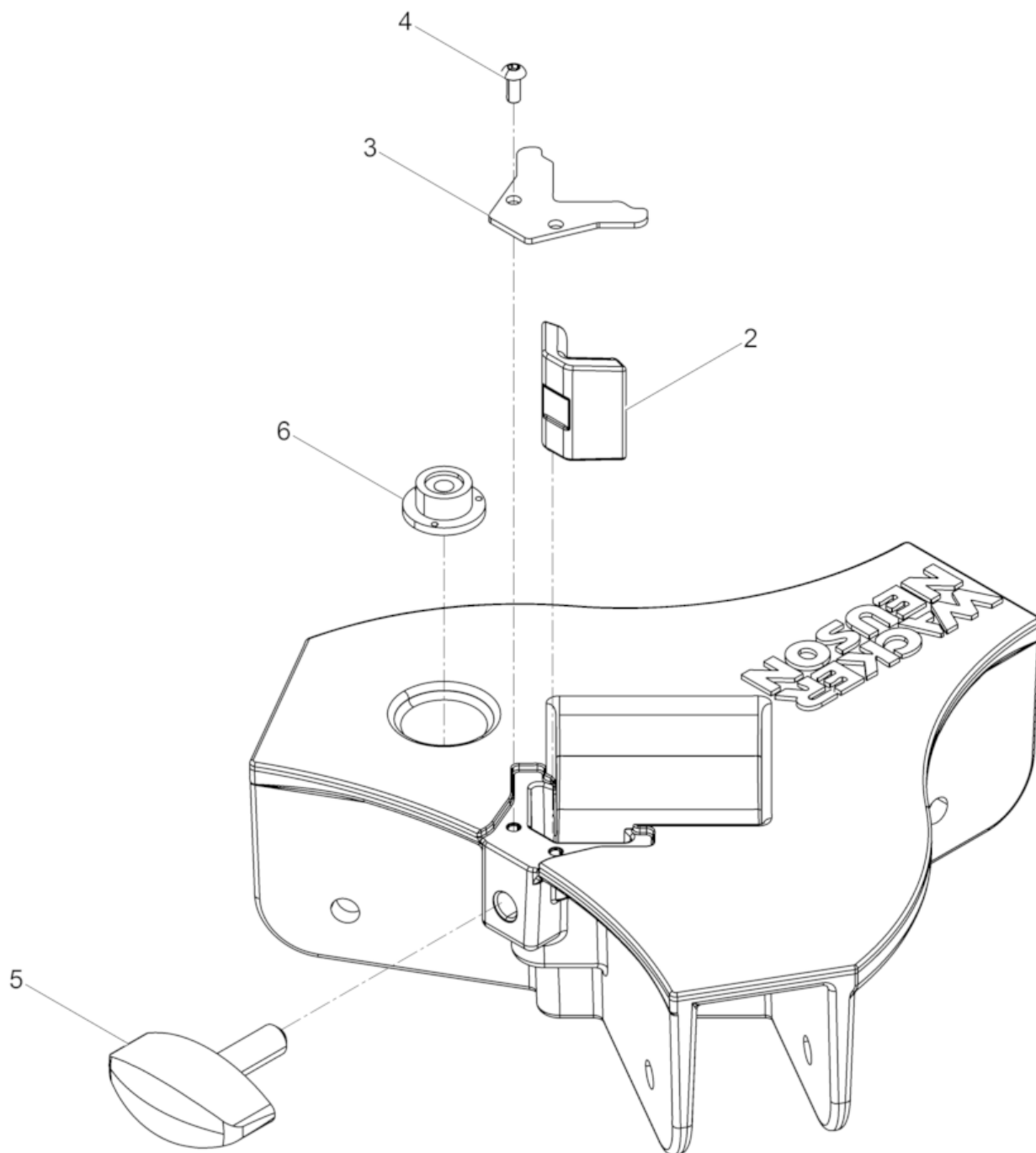

LB 110M/120/50
UK

Slide holder
Schiebehalterung
Dispositivo de sujeción deslizante
Support coulissant

Ref. Pos.	Part No. Artikel Nr.	Qty. St.	Description Beschreibung	Descripción Description	Measurement/Abm.	Norm
					Torque/Drehm.	Sealant Schmierstoff
2	5100002139	1	Clamping piece Klemmstück	Pieza de fijación Pièce de serrage		
3	5100002142	1	Plate Blech	Chapa Tôle		
4	5100005085	2	Oval head screw Linsens	Tornillo gota de sebo Vis noyée lentiforme	M 4x 10 - TX20 3.5Nm/3ft.lbs	
5	5100002199	1	Star grip Sterngriff	Empuñadura estrella Poignée étoile	M8	
6	5100004001	1	water level Wasserwaage	nivel de agua niveau à bulle d'air		

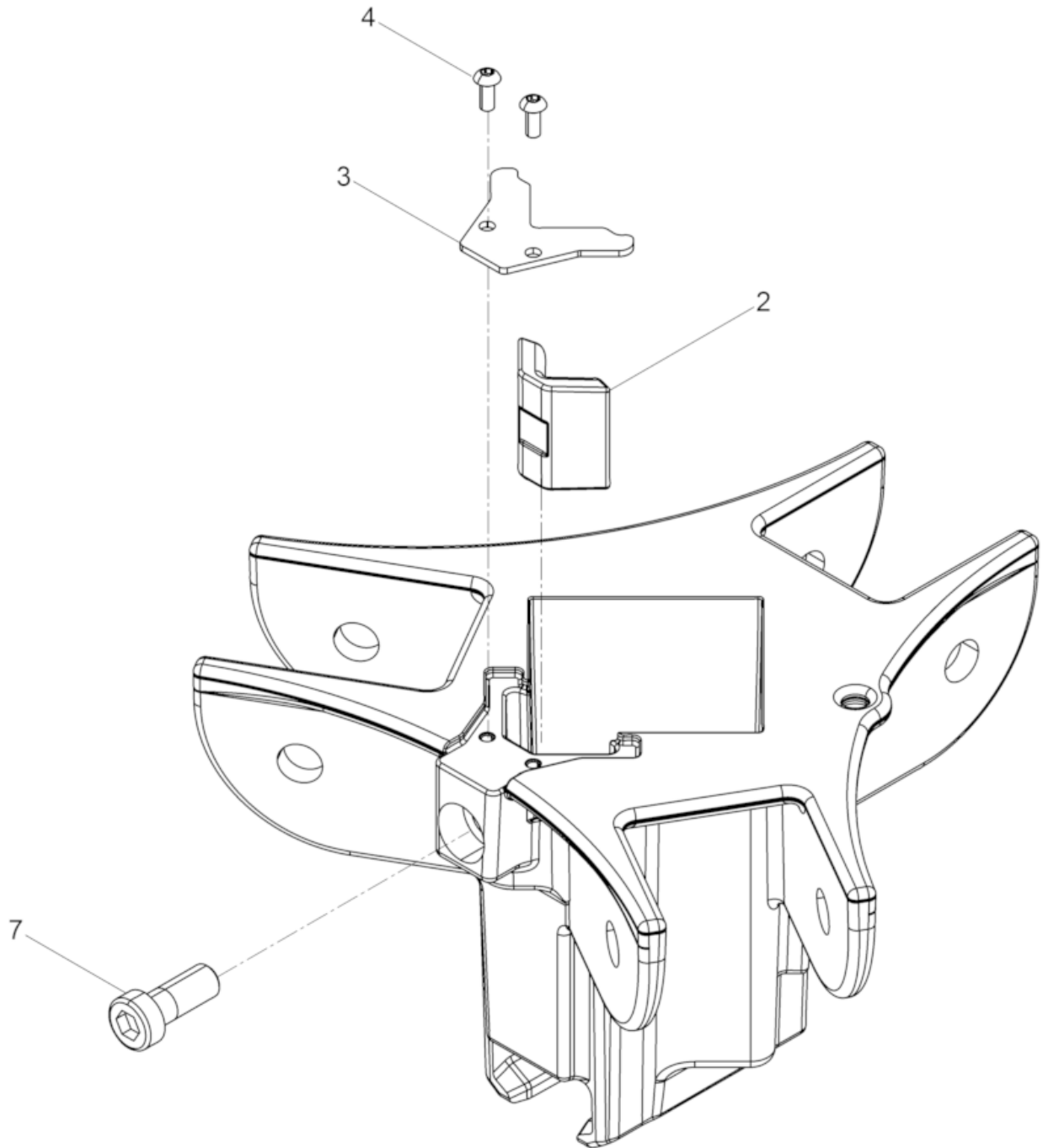

Ref. Pos.	Part No. Artikel Nr.	Qty. St.	Description Beschreibung	Descripción Description	Measurement./Abm.	Norm
					Torque/Drehm.	Sealant Schmierstoff
2	5100002139	1	Clamping piece Klemmstück	Pieza de fijación Pièce de serrage		
3	5100002142	1	Plate Blech	Chapa Tôle		
4	5100005085	2	Oval head screw Linsens	Tornillo gota de sebo Vis noyée lentiforme	M 4x 10 - TX20 4Nm/3ft.lbs	
7	0011256	1	Cheese head screw Zylinderschraube	Tornillo cilíndrico Vis à tête cylindrique	M10 x 20 18Nm/13ft.lbs	DIN6912

Tie Down Kit cpl.

Abspannset

Jue Serre corde cpl.

Juego Atadura de cuerda cpl.

LB 110M/120/50

UK

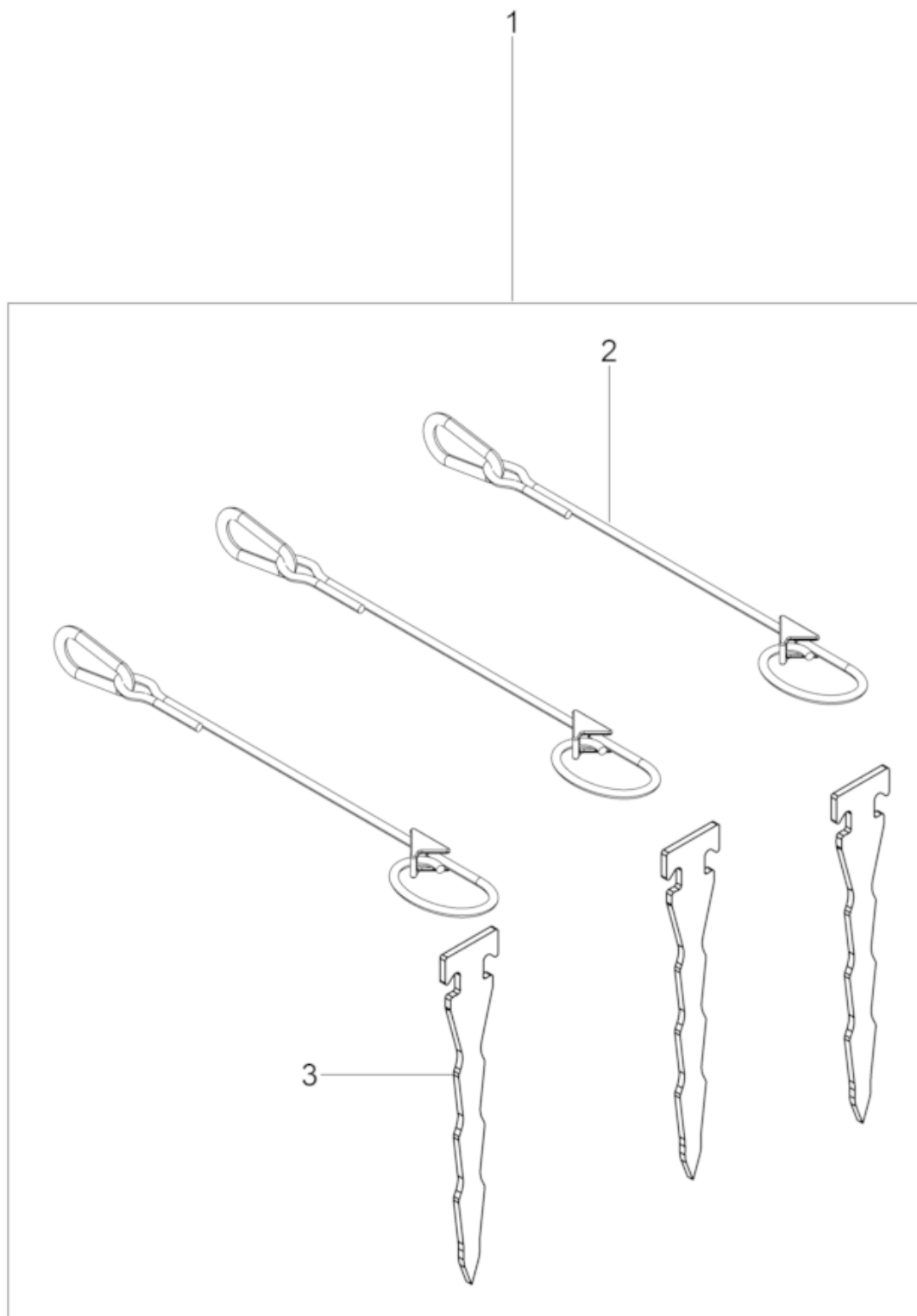

LB 110M/120/50
UK

Tie Down Kit cpl.
Abspannset
Jue Serre corde cpl.
Juego Atadura de cuerda cpl.

Ref. Pos.	Part No. Artikel Nr.	Qty. St.	Description Beschreibung	Descripción Description	Measurement/Abm.	Norm
					Torque/Drehm.	Sealant Schmierstoff
1	5100002171	1	Tie Down Kit cpl. Abspannset kpl.	Juego Atadura de cuerda cpl. Jue Serre corde cpl.		
2	5100002172	3	Rope cpl. Seil kpl.	Cuerda cpl. Corde cpl.		
3	5100002173	3	tent peg Zeltpflock	estaca piquet		

Shoulder strap
Schultergurt
Correa
Sangle

LB 110M/120/50
UK

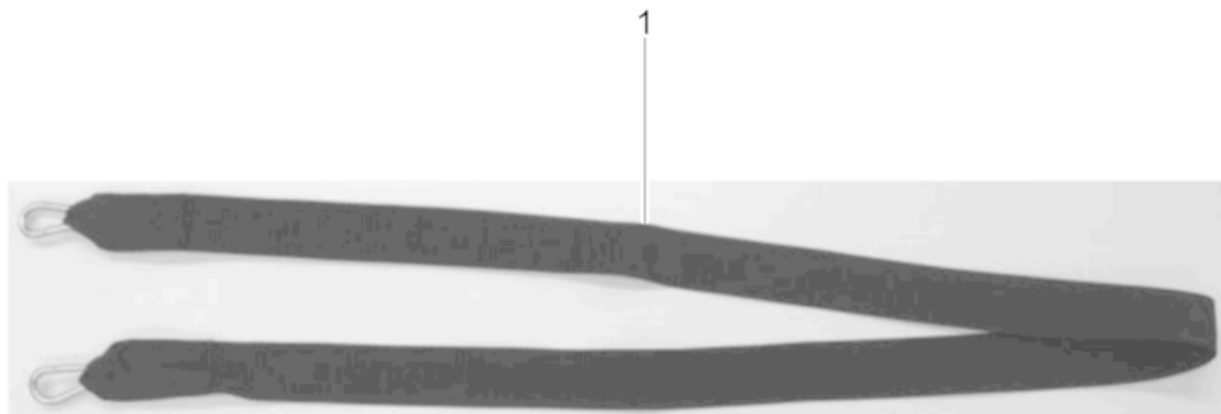

LB 110M/120/50
UK

Shoulder strap
Schultergurt
Correa
Sangle

Ref. Pos.	Part No. Artikel Nr.	Qty. St.	Description Beschreibung	Descripción Description	Measurem./Abm.	Norm
					Torque/Drehm.	Sealant Schmierstoff
1	5100002298	1	Shoulder strap Schultergurt	Correa Sangle		

Adaptor for loading element
Adapter für Beschwerungselement
Adaptador para elemento de carga
Adaptateur pour

LB 110M/120/50
UK

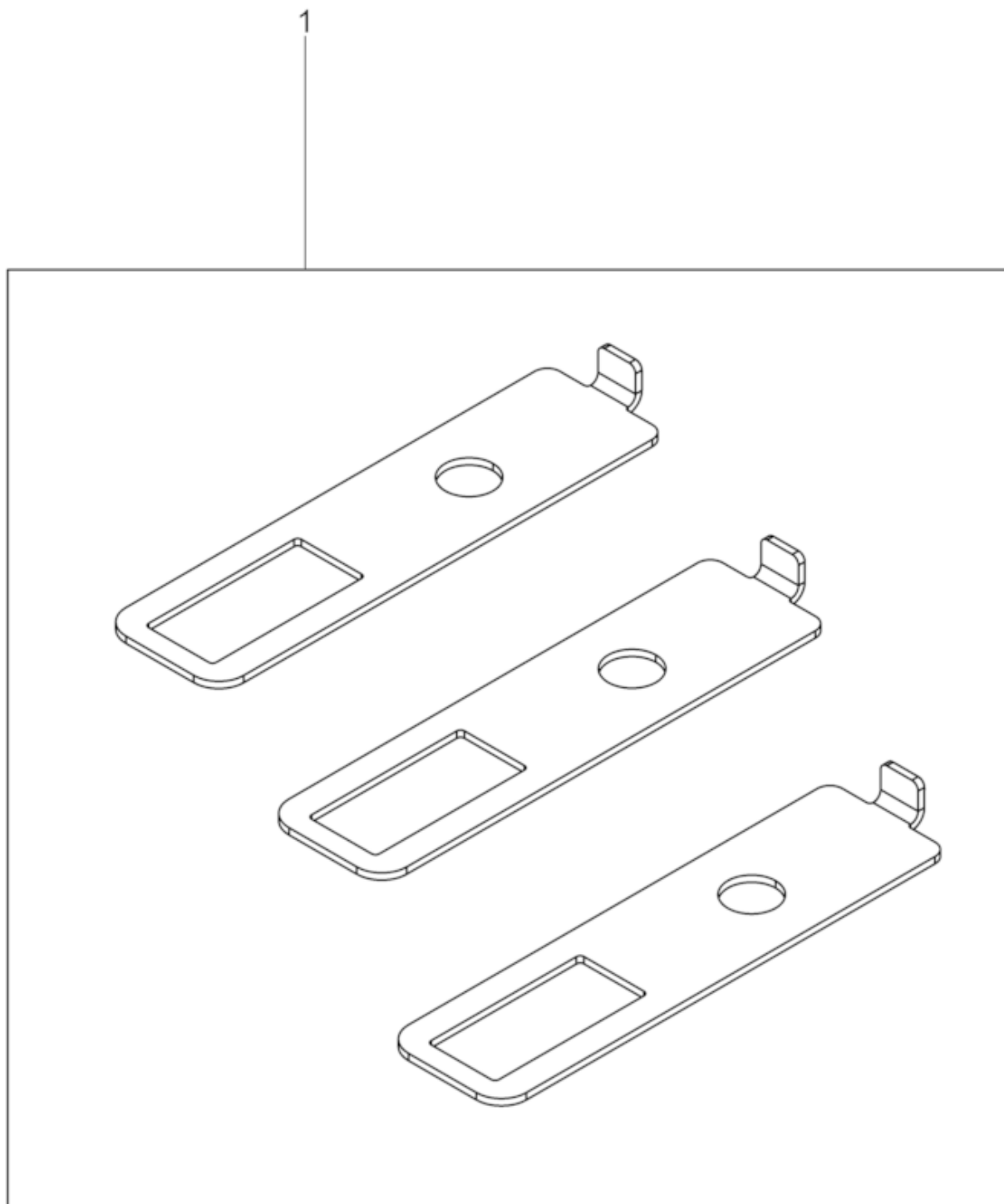

LB 110M/120/50
UK

Adaptor for loading element
Adapter fürBeschwerungselement
Adaptador para elemento de carga
Adaptateur pour

Ref. Pos.	Part No. Artikel Nr.	Qty. St.	Description Beschreibung	Descripción Description	Measurem./Abm.	Norm
					Torque/Drehm.	Sealant Schmierstoff
1	5100002299	1	Adaptor for loading element AdapterBeschwerungselement	Adaptador para elemento de carga Adaptateur pour		

Carry Case
Tragekoffer
Caso
Valise

LB 110M/120/50
UK



**LB 110M/120/50
UK**

**Carry Case
Tragekoffer
Caso
Valise**

Ref. Pos.	Part No. Artikel Nr.	Qty. St.	Description Beschreibung	Descripción Description	Measurem./Abm.	Norm
					Torque/Drehm.	Sealant Schmierstoff
1	5100002305	1	Carry Case Tragekoffer	Caso Valise		

transport bag
Transporthülle

LB 110M/120/50
UK

cubierta de Transporte
enveloppe de Transport

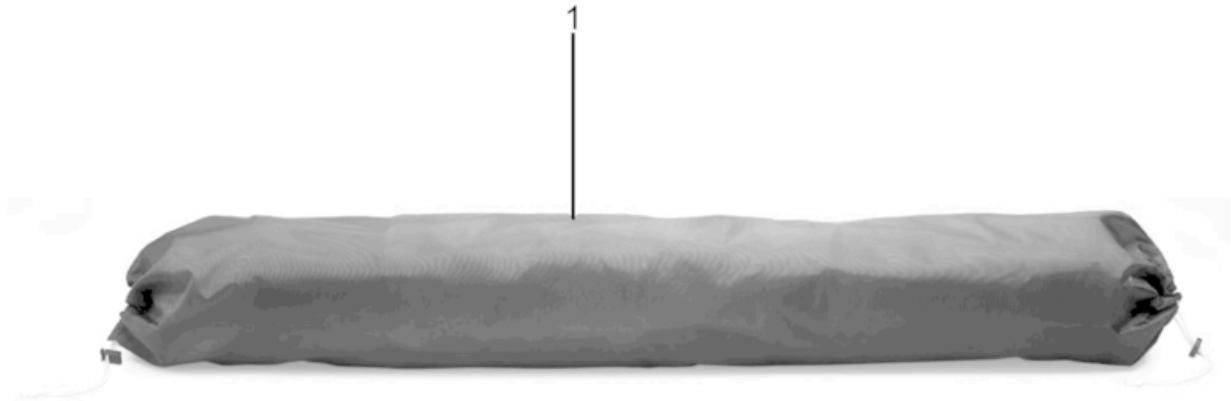

**LB 110M/120/50
UK**

**transport bag
Transporthülle
cubierta de Transporte
enveloppe de Transport**

Ref. Pos.	Part No. Artikel Nr.	Qty. St.	Description Beschreibung	Descripción Description	Measurement./Abm.	Norm
					Torque/Drehm.	Sealant Schmierstoff
1	5100005850	1	transport bag Transporthülle	cubierta de Transporte enveloppe de Transport		

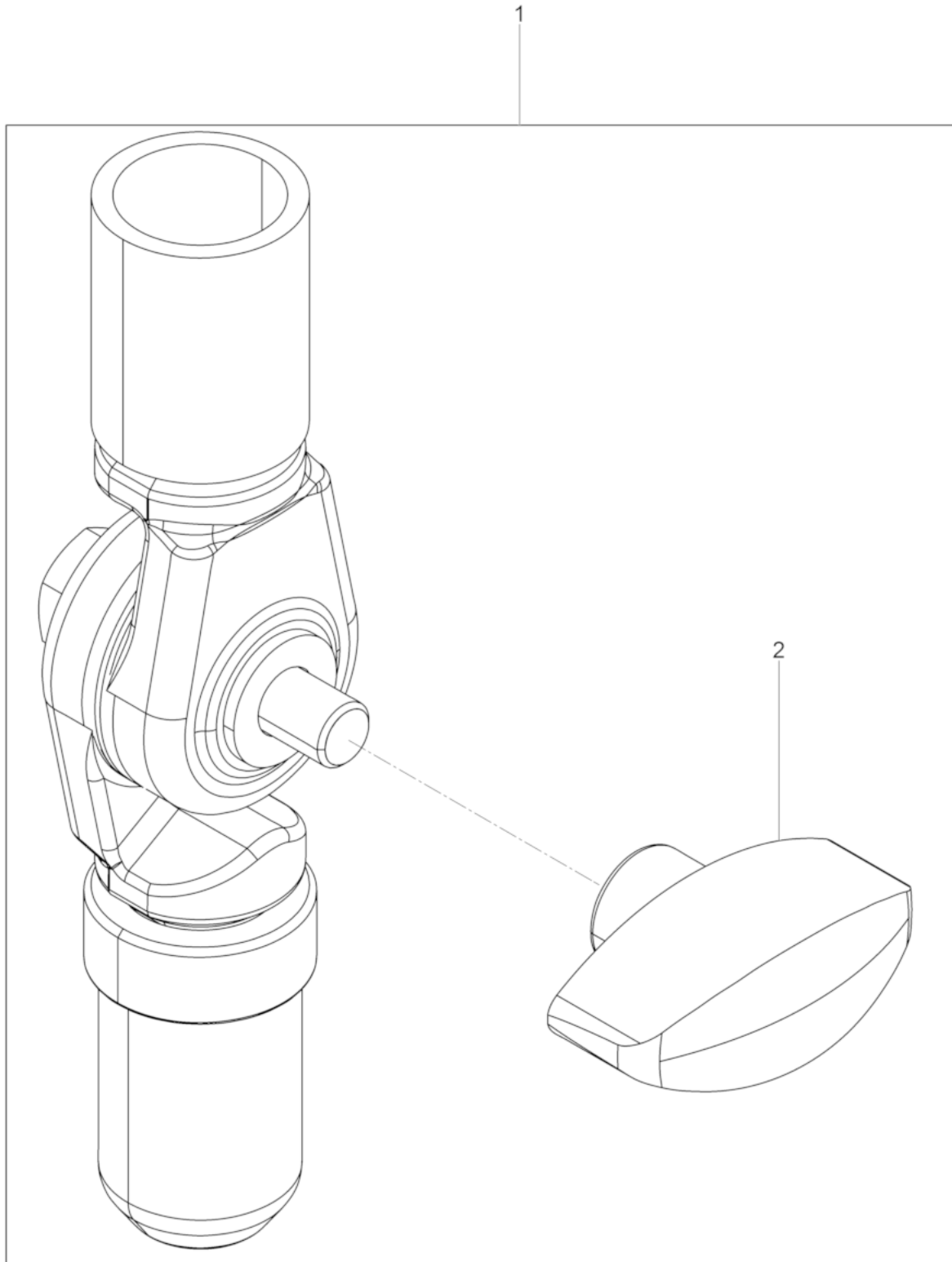

Ref. Pos.	Part No. Artikel Nr.	Qty. St.	Description Beschreibung	Descripción Description	Measurem./Abm.	Norm
					Torque/Drehm.	Sealant Schmierstoff
1	5100006260	1	Pivot Mount Gelenkkopf	Cabezal de articulación Tête articulation		
2	5100002286	1	Wing nut Flügelmutter	Tuerca mariposa Ecrou papillon	M10	

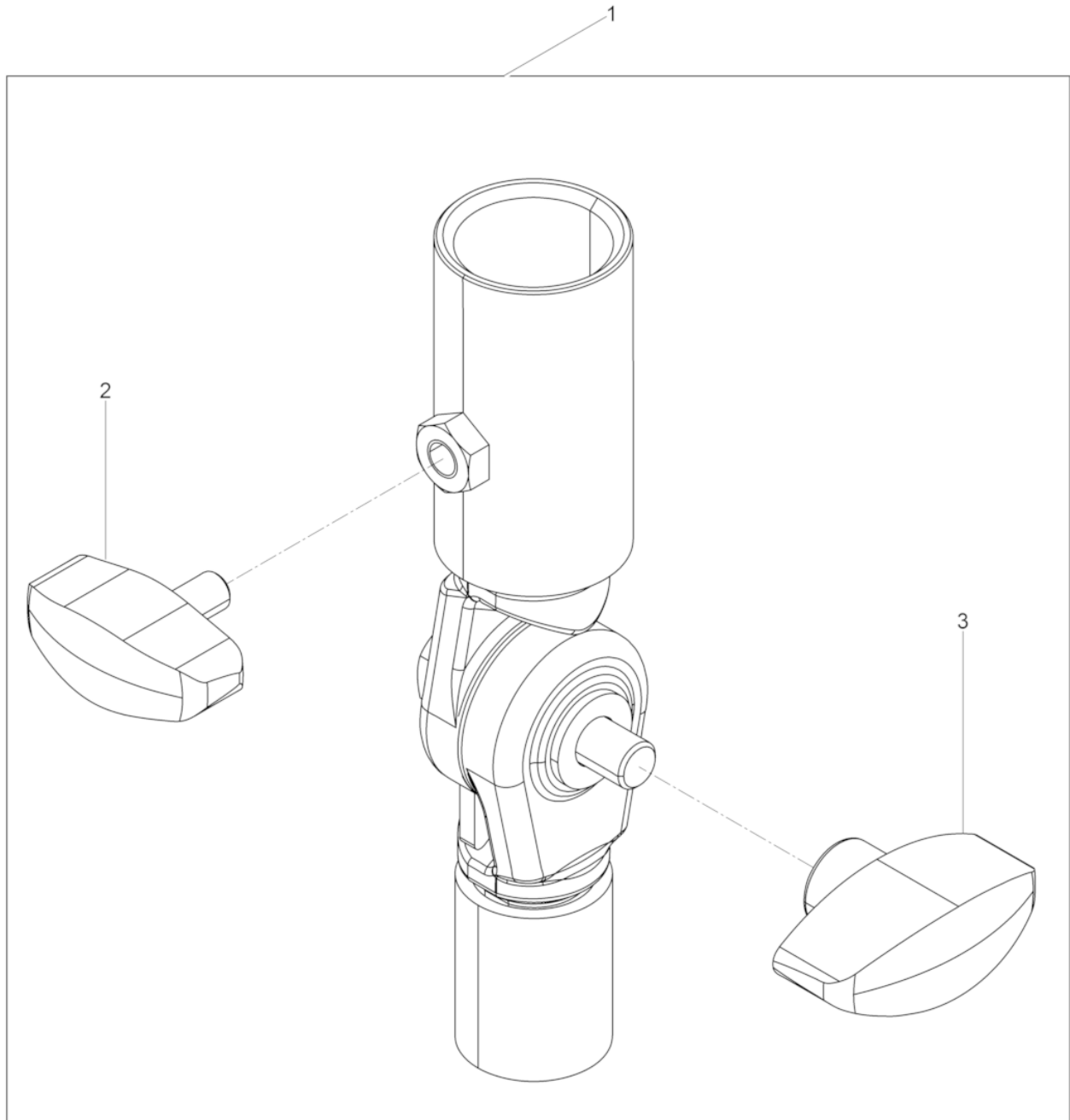

Ref. Pos.	Part No. Artikel Nr.	Qty. St.	Description Beschreibung	Descripción Description	Measurement./Abm.	Norm
					Torque/Drehm.	Sealant Schmierstoff
1	5100002310	1	Pivot Mount Rescue Gelenkkopf	Cabezal de articulación Rescue Tête articulation Rescue		
2	5100002308	1	Wing screw Flügelschraube	Tornillo mariposa Vis ailee	M8x16	
3	5100002286	1	Wing nut Flügelmutter	Tuerca mariposa Ecrou papillon	M10	

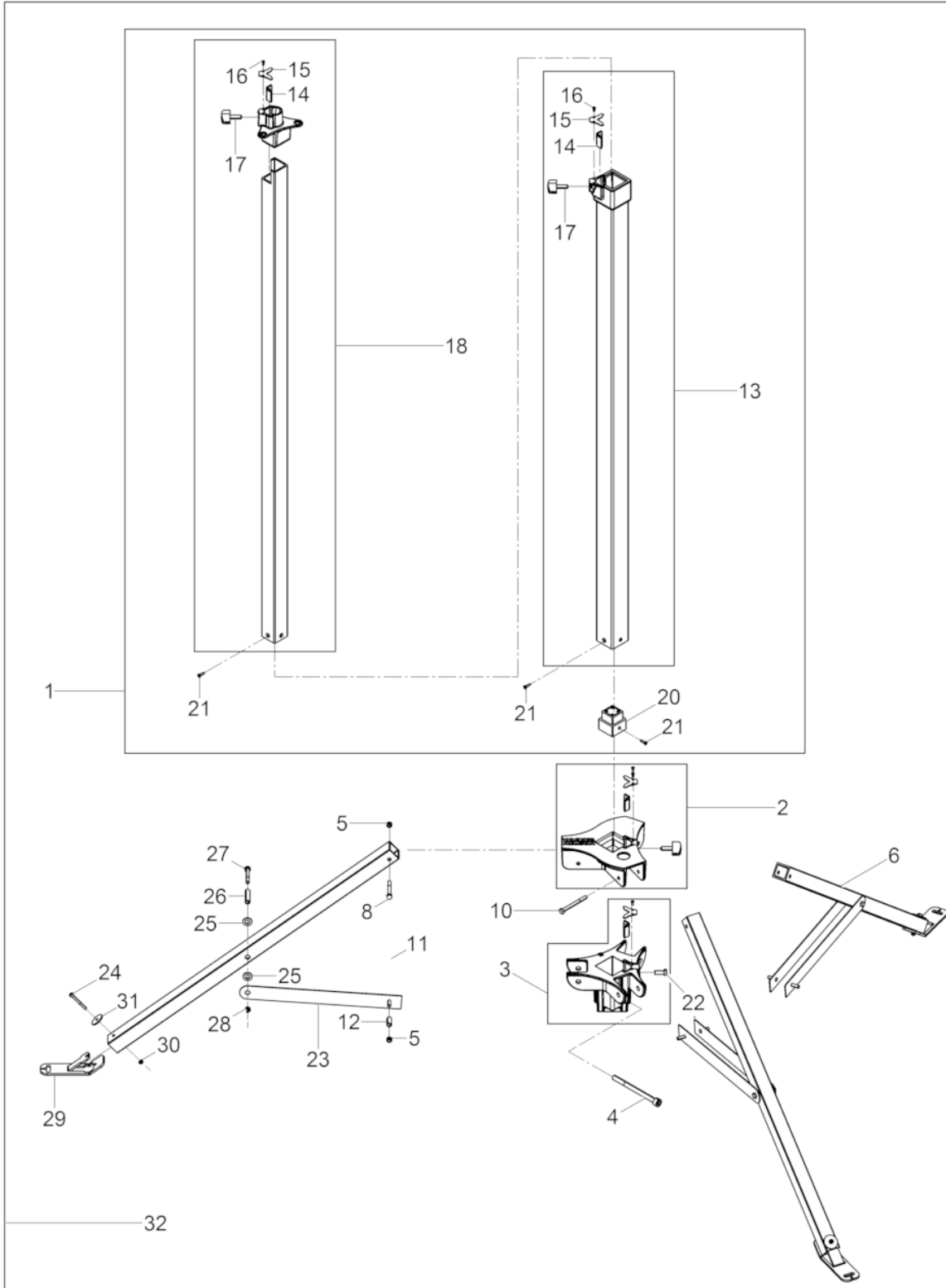

Ref. Pos.	Part No. Artikel Nr.	Qty. St.	Description Beschreibung	Descripción Description	Measurem./Abm.	Norm
					Torque/Drehm.	Sealant Schmierstoff
1	5100004170	1	Telescopic mast cpl. Teleskopmast kpl.	Mástil telescópico cpl. Mât télescopique cpl.		
2	5100009939	1	Slide holder cpl. Schiebehalterung kpl.	Dispositivo de sujeción deslizante cpl. Support coulissant cpl.		
3	5100003080	1	Fixing Bracket cpl. Fixierhalterung kpl.	Soporte de fijación cpl. Équerre de fixation cpl.		
4	0012380	1	Cheese head screw Zylinderschraube	Tornillo cilíndrico Vis à tête cylindrique	M8 x 100 25Nm/18ft.lbs	ISO4762
5	0010367	10	Hexagon nut Sechskantmutter	Tuerca hexagonal Écrou hexagonal	M8	DIN985
6	5100001568	3	Fixed tripod leg cpl. Stativbein fest kpl.	Pata de trípode fija cpl. Branche de trépied fixe cpl.		
8	0011346	2	Hexagonal head cap screw Sechskantschraube	Tornillo hexagonal Vis à tête hexagonale	M8 x 65 25Nm/18ft.lbs	DIN931
10	0011348	1	Hexagonal head cap screw Sechskantschraube	Tornillo hexagonal Vis à tête hexagonale	M8 x 75 25Nm/18ft.lbs	DIN931
12	5100002192	6	Collar Hülse	Collar Douille		
13	5100003866	1	Telescopic element 1 cpl. Teleskopelement 1 kpl.	telescópico elemento 1 cpl. télescopique élément 1 cpl.		
14	5100002139	3	Clamping piece Klemmstück	Pieza de fijación Pièce de serrage		
15	5100002142	3	Plate Blech	Chapa Tôle		
16	5100005085	6	Oval head screw Linsens	Tornillo gota de sebo Vis noyée lentiforme	M 4x 10 - TX20	
17	5100002199	3	Star grip Sterngriff	Empuñadura estrella Poignée étoile	M8	
18	5100005100	1	Telescopic element 2 cpl. Teleskopelement 2 kpl.	telescópico elemento 2 cpl. télescopique élément 2 cpl.		
20	5100002832	1	Tensile relief cpl. Zugsicherung kpl.	Seguro cpl. Câble d'acier cpl.		
21	5100006090	6	Self tapping screw Blechschaube	Tornillo roscachapa Vis à tôle	ST 4,8x22 C-H2	
22	5100005159	1	Cheese head screw Zylinderschraube	Tornillo cilíndrico Vis à tête cylindrique	M10x25	
23	5100002311	6	Brace cpl. Querstrebe kpl.	Puntual cpl. Contre-fiche cpl.		
24	0222176	3	Cheese head screw Zylinderschraube	Tornillo cilíndrico Vis à tête cylindrique	M 6x 55	ISO4762
25	0010620	6	Flat washer Scheibe	Arandela Rondelle	12	ISO7090
26	5100002193	3	Collar Hülse	Collar Douille		
27	0011345	3	Hexagonal head cap screw Sechskantschraube	Tornillo hexagonal Vis à tête hexagonale	M8 x 60 25Nm/18ft.lbs	DIN931
28	0010367	3	Hexagon nut Sechskantmutter	Tuerca hexagonal Écrou hexagonal	M8	DIN985
29	5100002091	3	Tripod foot Stativbein-Fuss	Pie de trípode Pied de trépied		

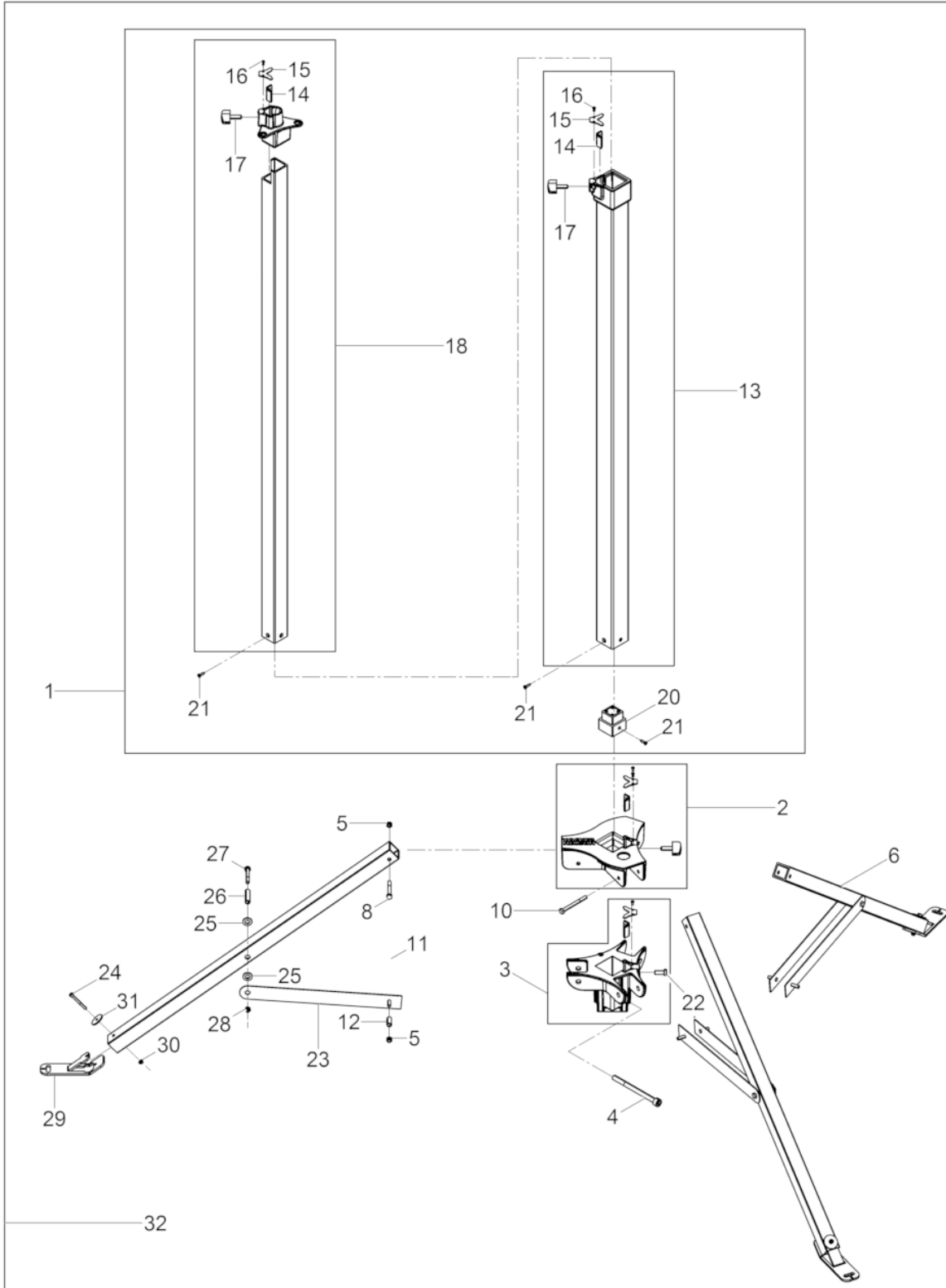

Ref. Pos.	Part No. Artikel Nr.	Qty. St.	Description Beschreibung	Descripción Description	Measurem./Abm.	Norm
					Torque/Drehm.	Sealant Schmierstoff
30	0010368	3	Hexagon nut Sechskantmutter	Tuerca hexagonal Écrou hexagonal	M6	DIN985
31	5100009864	3	Plate Blech	Chapa Tôle		
32	5100001566	1	tripod Compact Stativ Compact	trípode Compact trépied Compact		

transport bag
Tragetasche

LB 110M/120/50
UK

bolsa
mallette de transport

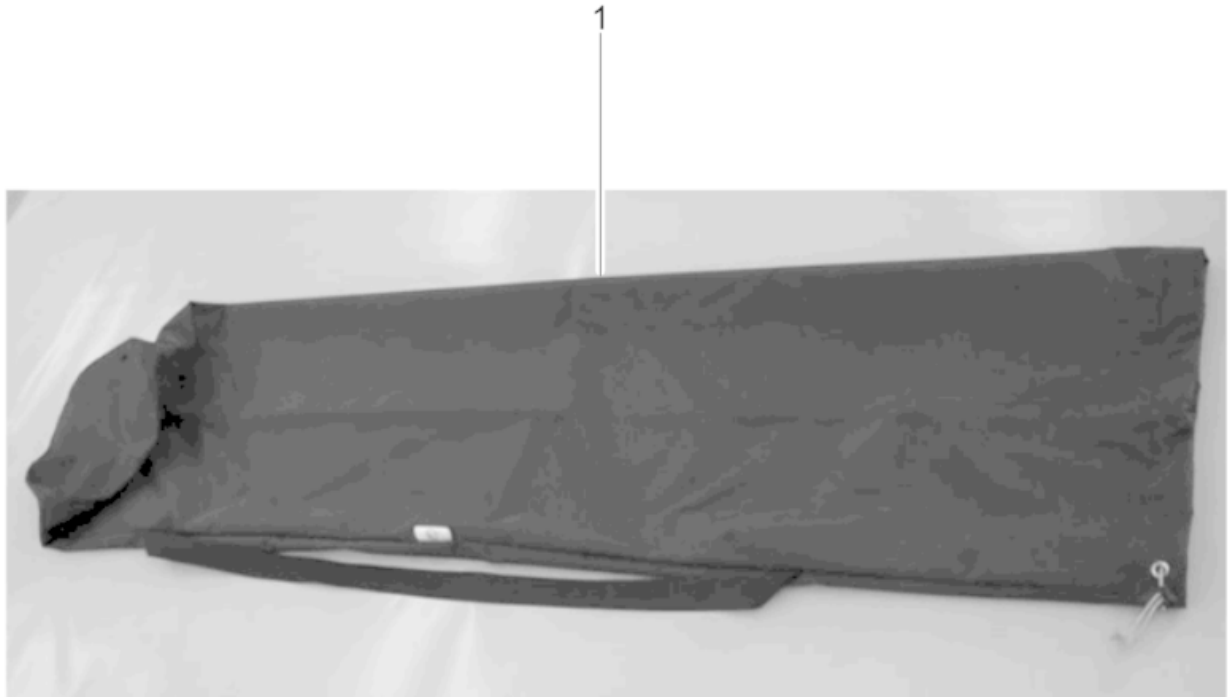

LB 110M/120/50
UK

transport bag
Tragetasche
bolsa
mallette de transport

Ref. Pos.	Part No. Artikel Nr.	Qty. St.	Description Beschreibung	Descripción Description	Measurem./Abm.	Norm
					Torque/Drehm.	Sealant Schmierstoff
1	5100021717	1	transport bag Tragetasche	bolsa mallette de transport		



**WACKER
NEUSON**