



**WACKER
NEUSON**

5100004243	100
08.2015	

**External Vibrators
Außenvibratoren
Vibradores Externos
Vibrateurs externes**

ARFU 26/6/230

**Parts Book
Ersatzteile
Lista de Repuestos
Liste de Pièces de Rechange**

www.wackerneuson.com

A nameplate listing the Model Number, Item Number, Revision, and Serial Number is attached to each unit. Please record the information found on this plate so it will be available should the nameplate become lost or damaged. When ordering parts or requesting service information, you will always be asked to specify the model, item number, revision number, and serial number of the unit.

Ein Typenschild mit Typ, Artikelnummer, Version und Maschinen-Nummer ist an jedem Gerät angebracht. Die Daten von diesem Schild bitte notieren, damit sie auch bei Verlust oder Beschädigung des Schildes noch vorhanden sind. Der Typ, die Artikel-Nummer, die Versions- Nummer und die Maschinen-Nummer sind bei der Ersatzteilbestellung oder Nachfragen bezüglich Service-Informationen stets erforderlich.

Una placa de identificación con el modelo, número de referencia, nivel de revisión y número de serie ha sido añadida en cada máquina. Favor de anotar los datos en la placa en caso de que la placa de identificación sea destruida o perdida. En todos los pedidos para repuestos necesita siempre el modelo, el número de referencia, el nivel de revisión y el número de serie de la máquina en cuestión.

Une plaque signalétique mentionnant le modèle, le numéro de référence, le niveau de révision et le numéro de série est fixée sur chaque machine. Veuillez noter les informations relevées sur cette plaque de façon à ce qu'elles soient toujours disponibles si la plaque signalétique venait à être perdue ou endommagée. Lorsque vous commandez des pièces détachées ou vous sollicitez des informations après-vente, on vous demandera toujours de préciser le modèle, le numéro de référence, le niveau de révision et le numéro de série de la machine.

***My machine's numbers are / Die Nummern meines Gerätes sind /
 Los números de mi máquina son / Les numéros de ma machine son :***

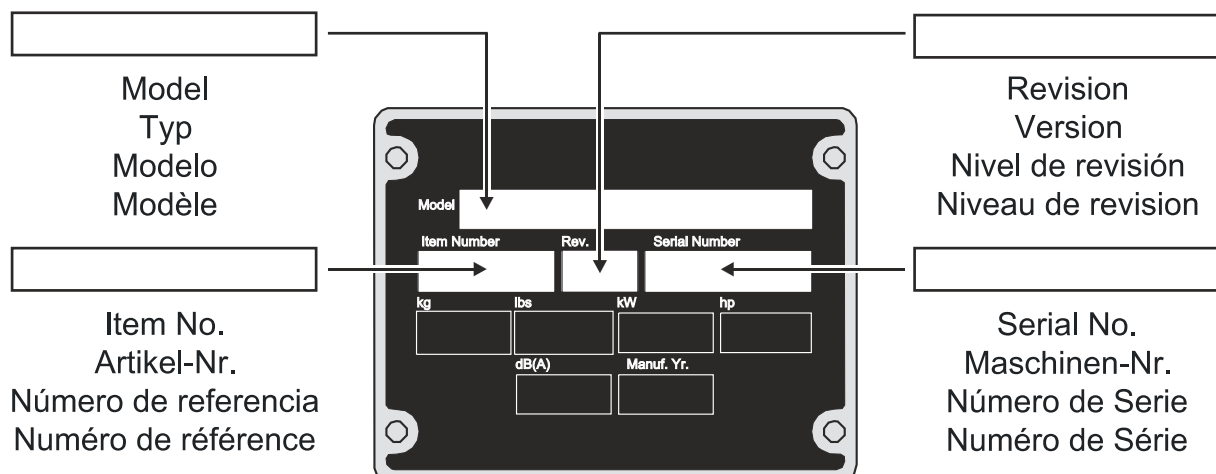

Part Numbers appearing in boldface type are recommended spare parts. This means that these parts are subject to wear under normal operating conditions and may require periodic service or replacement. It is recommended that these items be stocked to meet the expected service requirements of this model. Actual stocking quantities of these and other parts used in more extensive repairs will depend on the service practices of each customer.

Bei den in den Ersatzteillisten fettgedruckten Nummern handelt es sich um empfohlene Ersatzteile. Dies bedeutet, daß diese Teile bei normalen Anwendungsbedingungen natürlicher Abnutzung ausgesetzt sind und gelegentlich ersetzt oder überarbeitet werden müssen. Es wird geraten, diese Teile auf Lager bereit zu haben, um für Service-Arbeiten an diesem Gerät vorbereitet zu sein. Lagerbestände für diese und andere Teile, welche für ausgiebigere Reparaturarbeiten benötigt werden, können je nach Service-Gewohnheiten der einzelnen Kunden variieren.

Los números de partes en negritas en las Listas Ilustradas de Partes son los repuestos recomendados, ésto quiere decir que estas partes se desgastarán bajo circunstancias de funcionamiento normales y pueden requerir servicio periódico o su reemplazo. Se recomienda que el cliente mantenga un abastecimiento adecuado de estas partes para poder satisfacer la demanda requerida por el servicio a la máquina. La cantidad de repuestos que el cliente necesitará para reparaciones dependerá de la póliza de servicio de cada cliente.

Les numéros de pièces imprimés en caractères gras dans les Listes des Pièces Détachées de ce manuel sont les pièces détachées recommandées par la Wacker. Cela veut dire que ces pièces sont sujettes à usure dans des conditions de travail normales et peuvent nécessiter de l'entretien ou leur remplacement. Nous recommandons que vous disposez d'un stock de ces pièces pour pouvoir satisfaire la demande d'entretien de cette machine. Le client doit décider lui-même de la quantité exacte de pièces de rechange qu'il disposera dans ses stocks.

External Vibrator cpl. Aussenvibrator kpl. Vibrador Externo cpl. Vibrateur Externe cpl.	8
Converter cpl. Umformer kpl. Convertidor cpl. Convertisseur cpl.	10
Accessories Zubehör Accesorios Accessoires	13
Accessories - Fastening Clamp SV4 Zubehör - Spannkammer SV4 Accesorios - Garra de Sujeción SV4 Accessoires - Agrafe de	14
Wrench Halteschlüssel Llave Clé	16
Fastening Clamp SV 5 Spannkammer SV 5 Garra de Sujeción SV 5 Agrafe de Serrage SV 5	18
Plate Befestigungsplatte Chapa de fijación Tôle	20
Clamping device SV 51 Spannvorrichtung SV 51 Dispositivo de fijación SV 51 Dispositif de fixation SV 51	22
Clamping device SV 41 Spannvorrichtung SV 41 Dispositivo de fijación SV 41 Dispositif de fixation SV 41	24
Fastening Clamp SV 4 L Spannkammer SV 4 L Garra de Sujeción SV 4 L Agrafe de Serrage SV 4 L	26
Clamping device SV 54 Spannvorrichtung SV 54 Dispositivo de fijación SV 54 Dispositif de fixation SV 54	28
Clamping device SV 52 Spannvorrichtung SV 52 Dispositivo de fijación SV 52 Dispositif de fixation SV 52	30
Clamping device SV 6 Spannvorrichtung SV 6 Dispositivo de fijación SV 6 Dispositif de fixation SV 6	32
Clamping device SV 46 Spannvorrichtung SV 46 Dispositivo de fijación SV 46 Dispositif de fixation SV 46	34

Fastening Clamp SV55 Spannklammer SV55 Garra de Sujeción SV55 Agrafe de Serrage SV55	36
Clamping device SV 43 Spannvorrichtung SV 43 Dispositivo de fijación SV 43 Dispositif de fixation SV 43	38
Fastening Clamp SV 53 Spannklammer SV 53 Garra de Sujeción SV 53 Agrafe de Serrage SV 53	40

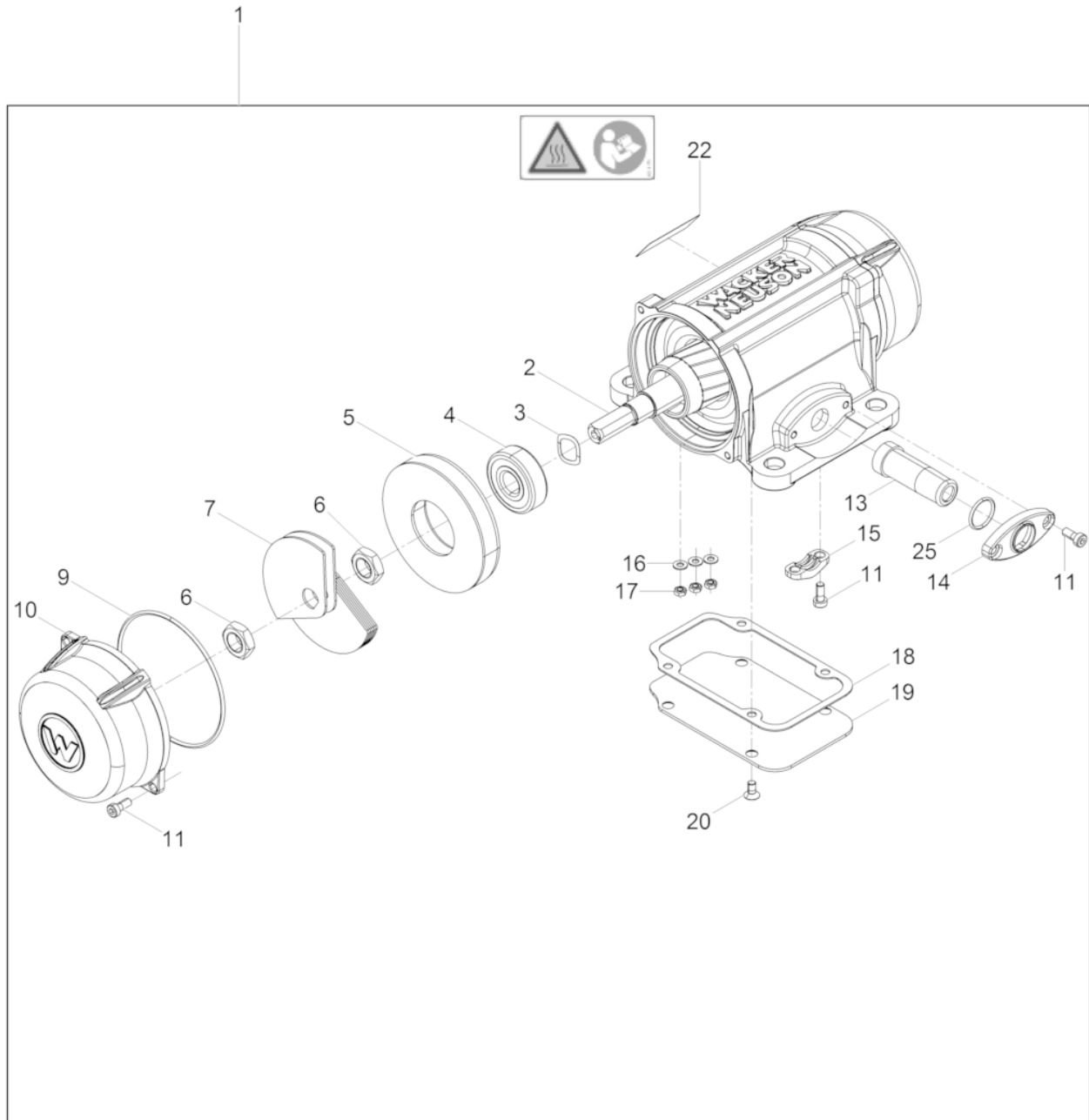

Ref. Pos.	Part No. Artikel Nr.	Qty. St.	Description Beschreibung	Descripción Description	Measurement./Abm.	Norm
					Torque/Drehm.	Sealant Schmierstoff
1	5100005191	1	External Vibrator ARFU cpl. Aussenvibrator	Vibrador Externo ARFU cpl. Vibrateur Externe ARFU cpl.		
2	5100003121	1	Motor armature cpl. Motorläufer kpl.	Inducido del motor cpl. Rotor cpl.		
3	5100003631	1	Shim Ausgleichsscheibe	Laminilla Cale	15,8x21,8x0,2	
4	5100004449	2	Grooved ball bearing Rillenkugellager	Rodamiento de bolas Roulement à billes		
5	5100003117	2	Bearing bracket Lagerschild	Placa de cojinete Bride palier		
6	0033351	4	Hexagon nut Sechskantmutter	Tuerca hexagonal Écrou hexagonal	M14 x 1,5	ISO8675
7	0127791	16	Eccentric weight Unwucht	Masa excéntrica Balourd		
9	5100002201	2	O-ring O-Ring	Anillo-O Bague-O	89,00x2,50	
10	5100001529	2	Cover Haube	Tapa Couvercle		
11	0095509	8	Cheese head screw Zylinderschraube	Tornillo cilíndrico Vis à tête cylindrique	M5 x 12 10Nm/7ft.lbs	DIN6912
13	5100002237	1	Cable bushing Kabeltülle	Manguito Passe câble		
14	5100002084	1	Screw connection Kabelverschraubung	Atornilladura de cable Raccord à vis		
15	0106220	1	Clamp Schelle	Abrazadera Collier		
16	0209458	3	Disc Scheibe	Disco Disque	4	
17	0010872	3	Hexagon nut Sechskantmutter	Tuerca hexagonal Écrou hexagonal	M4	ISO4032
18	5100003596	1	Gasket Dichtung	Junta Joint		
19	5100003534	1	Cover Deckel	Tapa Couvercle		
20	0200931	4	Countersunk screw Senkschraube	Tornillo avellanado Vis noyée	M5 x 10	ISO10642
22	0219173	1	Labels Aufkleber	Calcomanias Autocollants		
25	5100005066	1	O-ring O-Ring	Anillo-O Bague-O	18,00x2,00	

Ref. Pos.	Part No. Artikel Nr.	Qty. St.	Description Beschreibung	Descripción Description	Measurement/Abm.	Norm
					Torque/Drehm.	Sealant Schmierstoff
2	0204882	1	Power cable with bodyguard Zuleitungskabel mit Personenschutz	Cable de alimentación con interruptor de protección diferencia Câble d'alimentation avec des personnes		
3	0203509	2	Screw connection Kabelverschraubung	Atornilladura de cable Raccord à vis	M20x1,5 12Nm/9ft.lbs	
4	3008468	2	Rubber funnel Gummitülle	Casquillo de goma Paase fil en caoutchouc		
5	2007121	2	Clamp Schelle	Abrazadera Collier		
6	0211292	1	Cover cpl. Deckel kpl.	Tapa cpl. Couvercle cpl.		
7	0200988	3	Toothed lock washer Zahnscheibe	Arandela dentada Rondelle à dents	A4,3	DIN6797
8	0208643	1	Ground wire Schutzleiter	Toma a tierra Conducteur de sûreté		
9	0011573	3	Cheese head screw Zylinderschraube	Tornillo cilíndrico Vis à tête cylindrique	M4 x 8 2Nm/1ft.lbs	ISO4762
12	0219339	4	Cheese head screw Zylinderschraube	Tornillo cilíndrico Vis à tête cylindrique	M 5x 14 5.5Nm/4ft.lbs	
13	0219413	1	Labels Aufkleber	Calcomanias Autocollants		
14	0218763	1	Labels Aufkleber	Calcomanias Autocollants		
15	0129569	1	Diaphragm Membran	Diafragma Diaphragme		
16	0202103	1	Flange Flansch	Brida Bride		
17	0203024	1	Flange Flansch	Brida Bride		
18	0210371	1	Actuator cpl. Schalter kpl	Actuador cpl. Dispositif de commande cpl.		
19	0208645	4	Cheese head screw Zylinderschraube	Tornillo cilíndrico Vis à tête cylindrique	M 4x 16	DIN7984
20	0202542	1	Gasket Dichtung	Junta de estanqueidad Garniture		



**WACKER
NEUSON**

**Accessories
Zubehör
Accesorios
Accessoires**

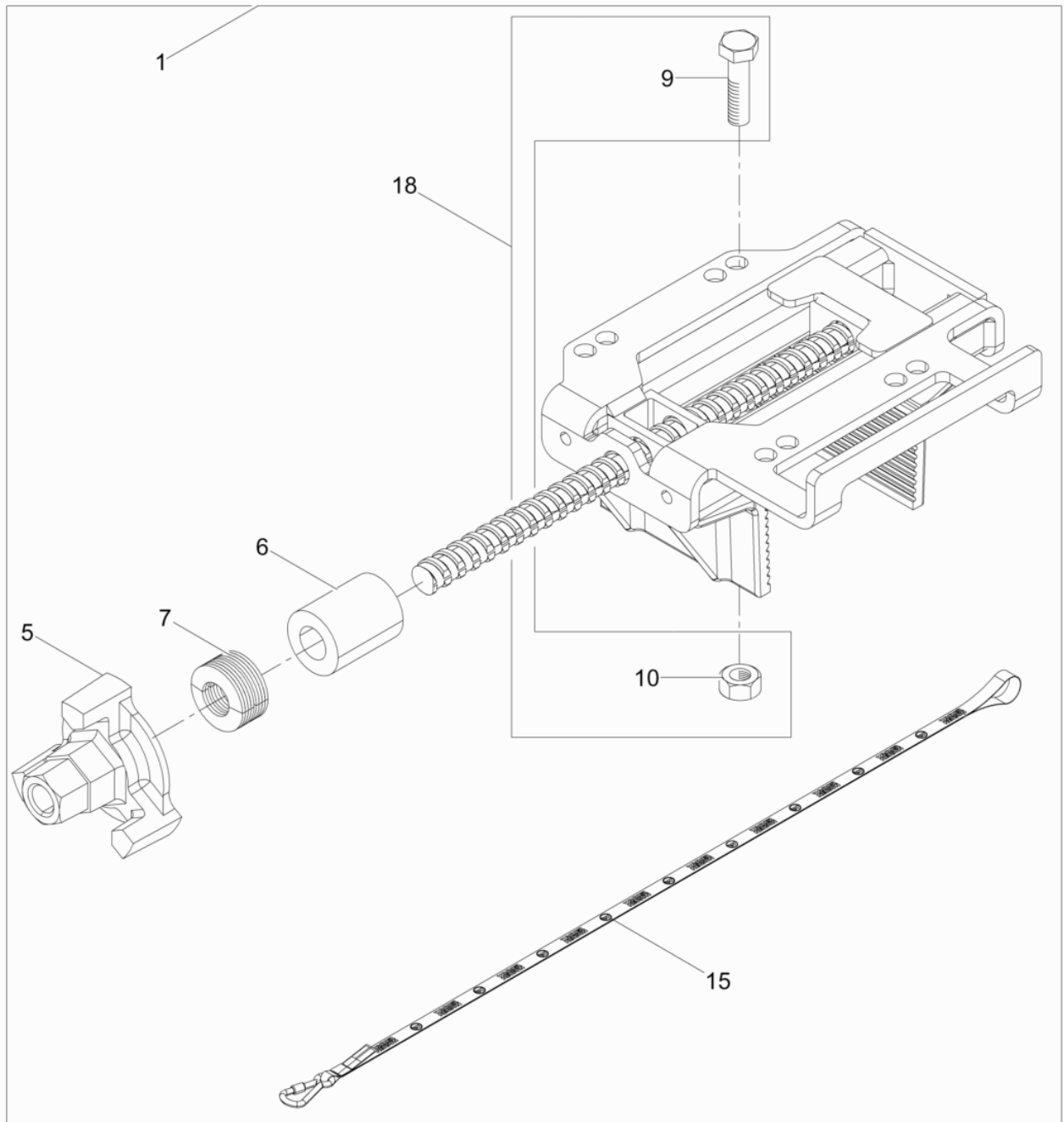

Ref. Pos.	Part No. Artikel Nr.	Qty. St.	Description Beschreibung	Descripción Description	Measurement./Abm.	Norm
					Torque/Drehm.	Sealant Schmierstoff
1	0201173	1	Fastening Clamp Spannklammer	Garra de Sujeción Agrafe de Serrage		
5	0128144	1	Nut Tellermutter	Tuerca Écrou Plat		
6	5000208842	1	Collar Hülse	Collar Douille		
7	0202934	8	Cup spring Tellerfeder	Resorte de platillo Ressort belleville	35,5-2	DIN2093
9	0011438	4	Hexagonal head cap screw Sechskantschraube	Tornillo hexagonal Vis à tête hexagonale	M10 x 35 49Nm/36ft.lbs	DIN933
10	0010883	4	Hexagon nut Sechskantmutter	Tuerca hexagonal Écrou hexagonal	M10	DIN934
15	0212026	1	Safety belt cpl. Sicherheitsgurt kpl.	Cinturón de seguridad cpl. Ceinture de sécurité cpl.		
16	0010621	4	Washer Scheibe	Arandela Rondelle	10	ISO7090
18	0203980	1	Fixing Set Befestigungssatz	Junta de Fijación Jeu de Fixation		

Wrench
Halteschlüssel
Llave
Clé

ARFU 26/6/230

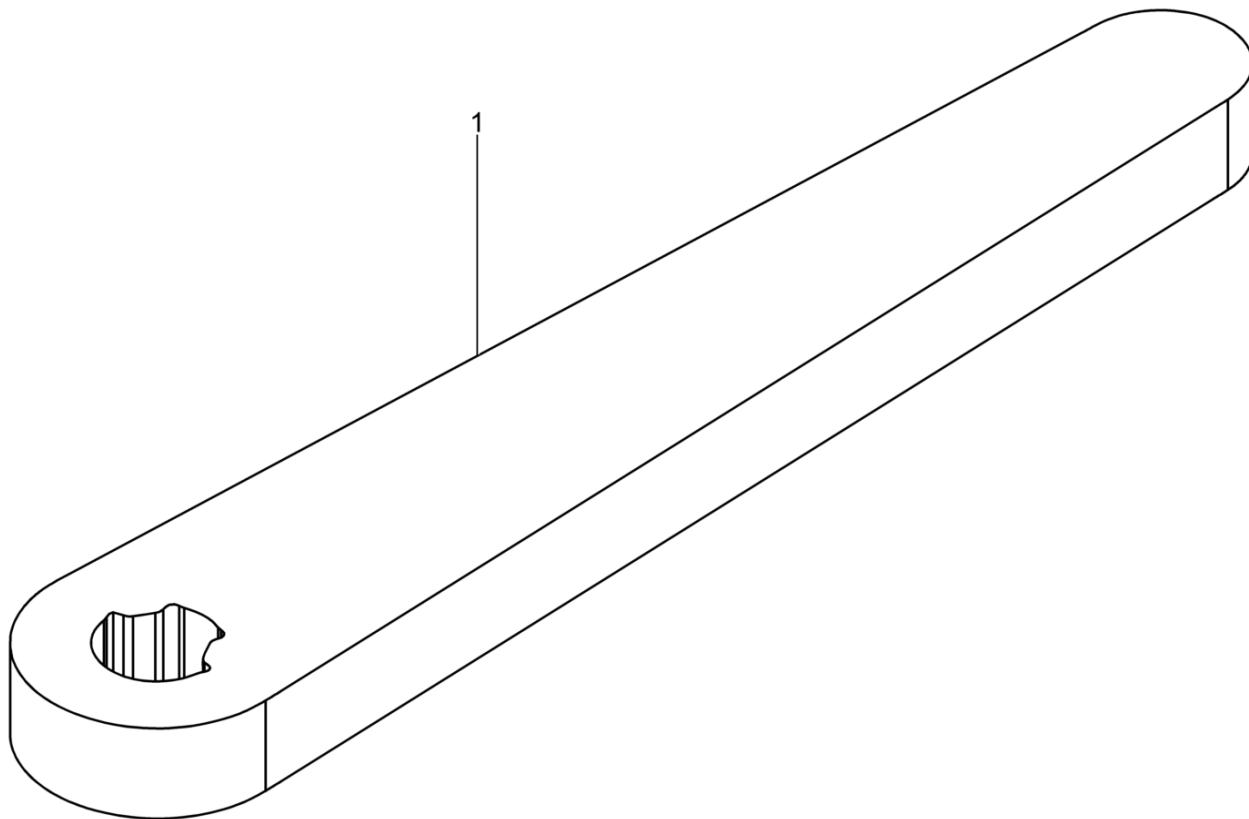

Ref. Pos.	Part No. Artikel Nr.	Qty. St.	Description Beschreibung	Descripción Description	Measurem./Abm.	Norm
					Torque/Drehm.	Sealant Schmierstoff
1	0201936	1	Wrench Unwuchtverstell Schlüssel	Llave Clé		

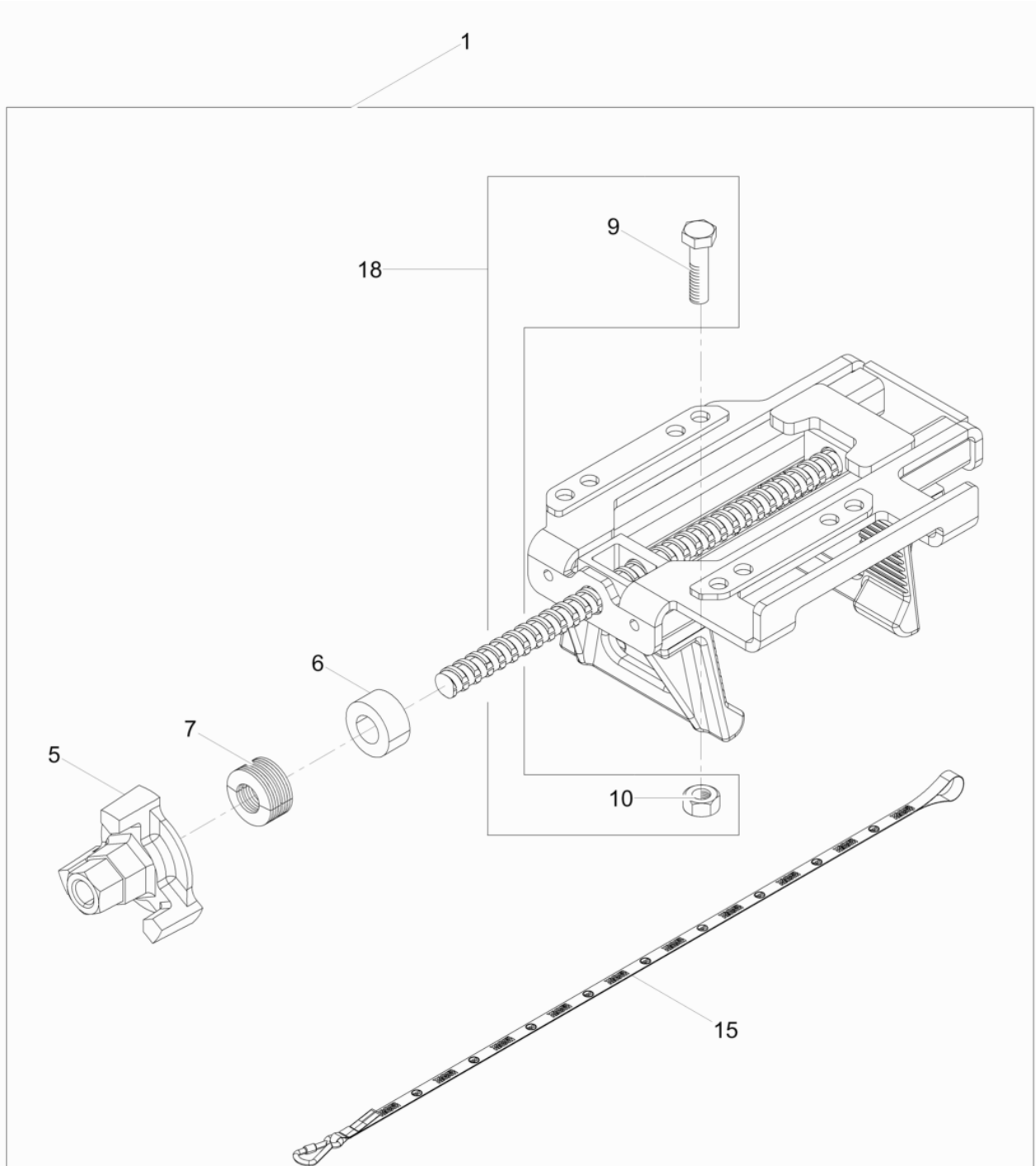

Ref. Pos.	Part No. Artikel Nr.	Qty. St.	Description Beschreibung	Descripción Description	Measurement./Abm.	Norm
					Torque/Drehm.	Sealant Schmierstoff
1	0202910	1	Fastening Clamp Spannklammer	Garra de Sujeción Agrafe de Serrage		
5	0128144	1	Nut Tellermutter	Tuerca Écrou Plat		
6	0201167	1	Sleeve Hülse	Collar Douille		
7	0202934	8	Cup spring Tellerfeder	Resorte de platillo Ressort belleville	35,5-2	DIN2093
9	0011438	4	Hexagonal head cap screw Sechskantschraube	Tornillo hexagonal Vis à tête hexagonale	M10 x 35 49Nm/36ft.lbs	DIN933
10	0010883	4	Hexagon nut Sechskantmutter	Tuerca hexagonal Écrou hexagonal	M10	DIN934
15	0212026	1	Safety belt cpl. Sicherheitsgurt kpl.	Cinturón de seguridad cpl. Ceinture de sécurité cpl.		
17	0010621	4	Washer Scheibe	Arandela Rondelle	10	ISO7090
18	0203980	1	Fixing Set Befestigungssatz	Junta de Fijación Jeu de Fixation		

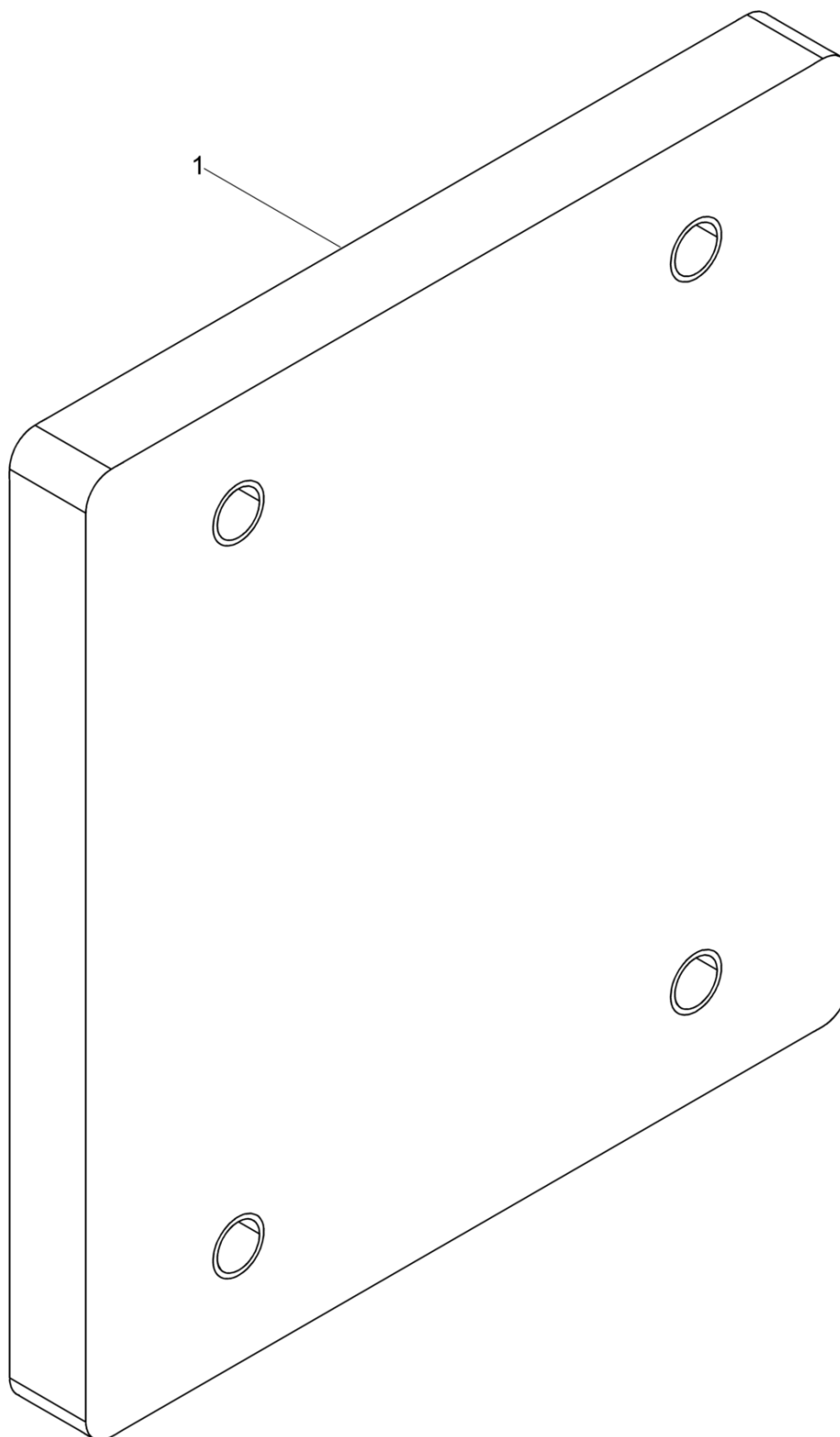

Ref. Pos.	Part No. Artikel Nr.	Qty. St.	Description Beschreibung	Descripción Description	Measurem./Abm.	Norm
					Torque/Drehm.	Sealant Schmierstoff
1	0206613	1	Plate Grundplatte	Chapa de fijación Tôle		

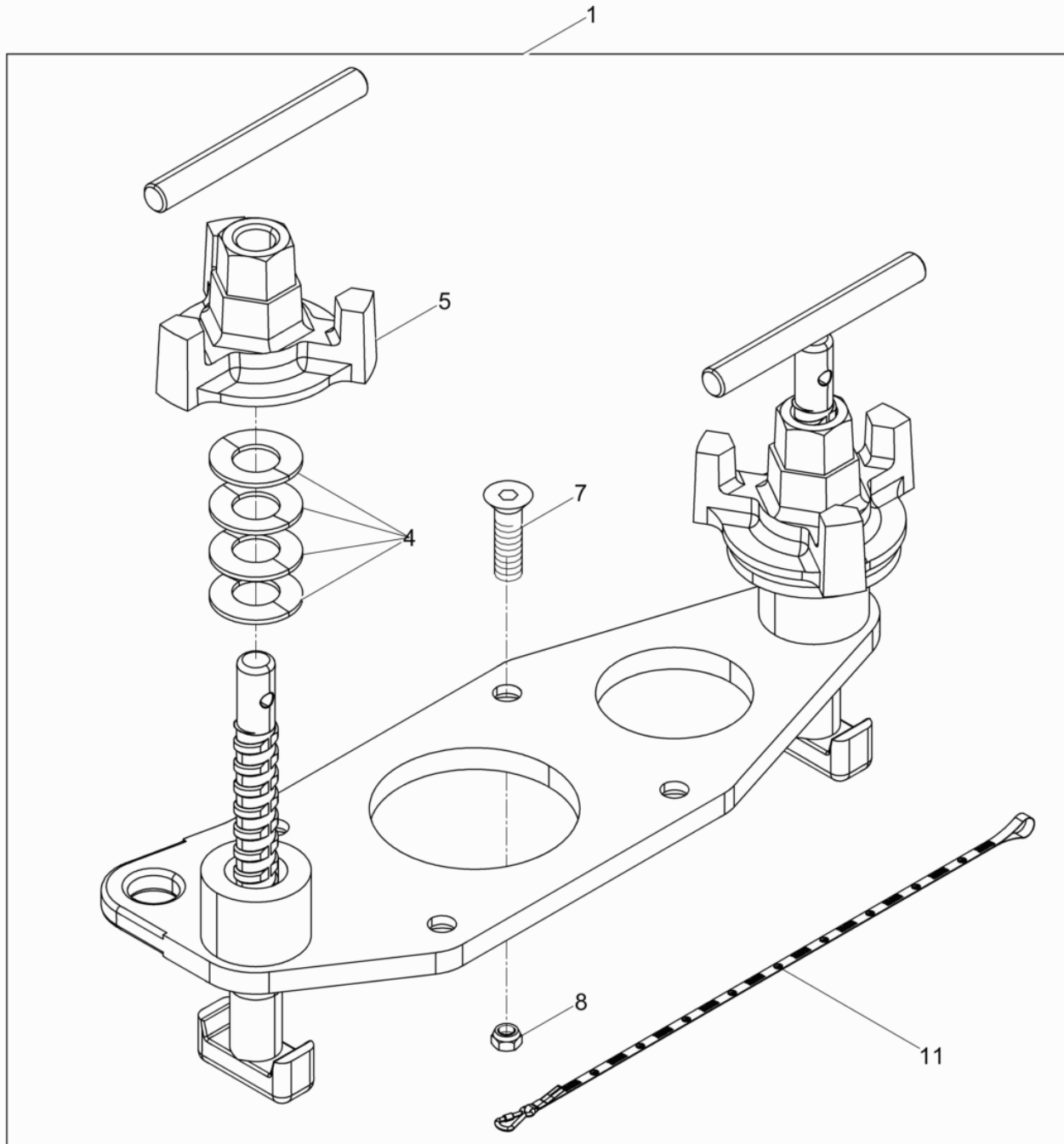

Ref. Pos.	Part No. Artikel Nr.	Qty. St.	Description Beschreibung	Descripción Description	Measurem./Abm.	Norm
					Torque/Drehm.	Sealant Schmierstoff
1	0205044	1	Clamping device SV 51 Spannvorrichtung	Dispositivo de fijación SV 51 Dispositif de fixation SV 51		
4	0202934	8	Cup spring Tellerfeder	Resorte de platillo Ressort belleville	35,5-2	DIN2093
5	0128144	2	Nut Tellermutter	Tuerca Écrou Plat		
7	0206837	4	Countersunk bolt Senkschraube	Tornillo avellanado Vis à tête fraisée	M10x 40	ISO10642
8	0017313	4	Hexagon nut Sechskantmutter	Tuerca hexagonal Écrou hexagonal	M10	DIN980
11	0212026	1	Safety belt cpl. Sicherheitsgurt kpl.	Cinturón de seguridad cpl. Ceinture de sécurité cpl.		
14	0010621	4	Washer Scheibe	Arandela Rondelle	10	ISO7090

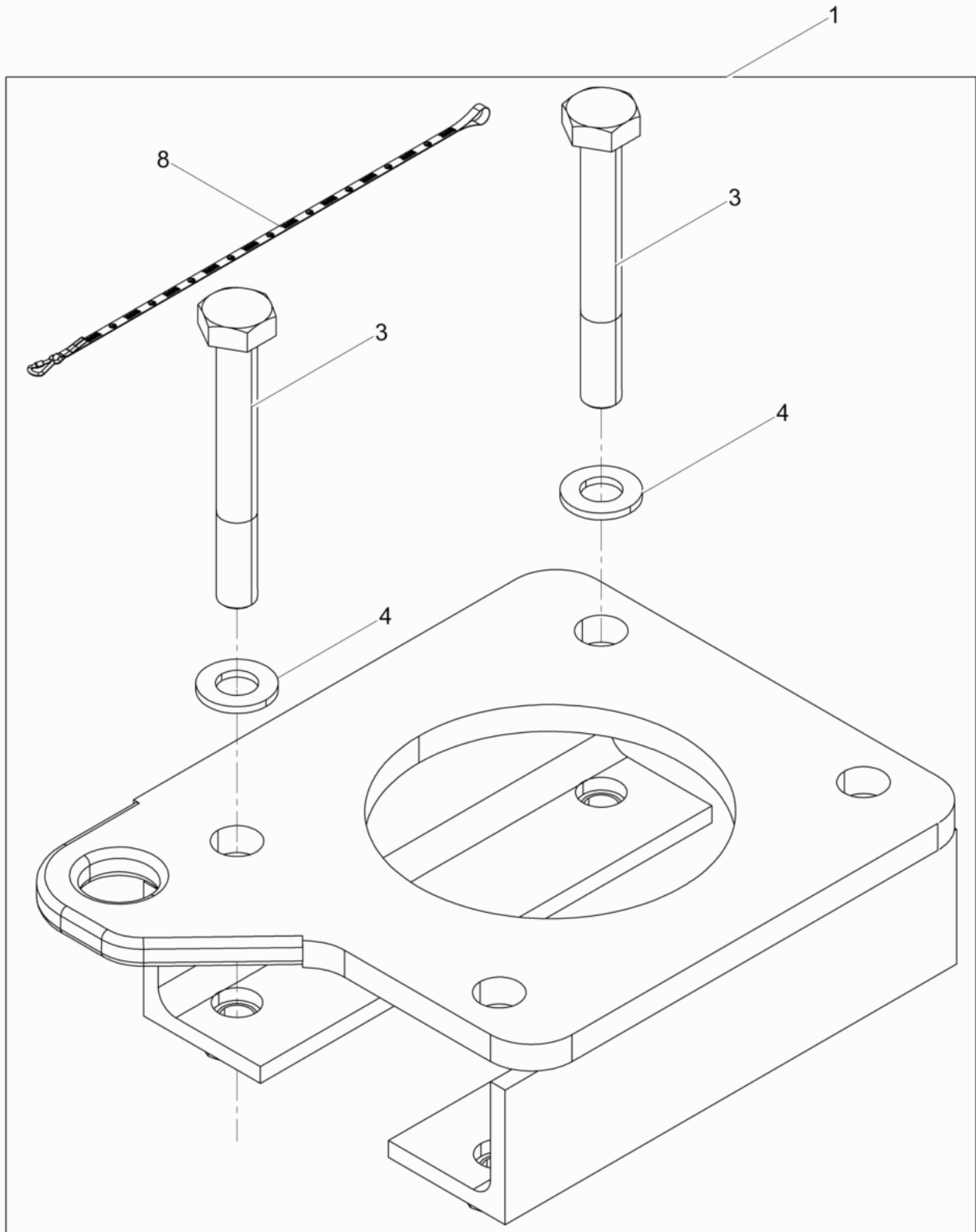

Ref. Pos.	Part No. Artikel Nr.	Qty. St.	Description Beschreibung	Descripción Description	Measurem./Abm.	Norm
					Torque/Drehm.	Sealant Schmierstoff
1	0205524	1	Clamping device SV 41 Spannvorrichtung	Dispositivo de fijación SV 41 Dispositif de fixation SV 41		
3	0011326	4	Hexagonal head cap screw Sechskantschraube	Tornillo hexagonal Vis à tête hexagonale	M10 x 80 49Nm/36ft.lbs	DIN931
4	0010621	4	Washer Scheibe	Arandela Rondelle	10	ISO7090
8	0212026	1	Safety belt cpl. Sicherheitsgurt kpl.	Cinturón de seguridad cpl. Ceinture de sécurité cpl.		

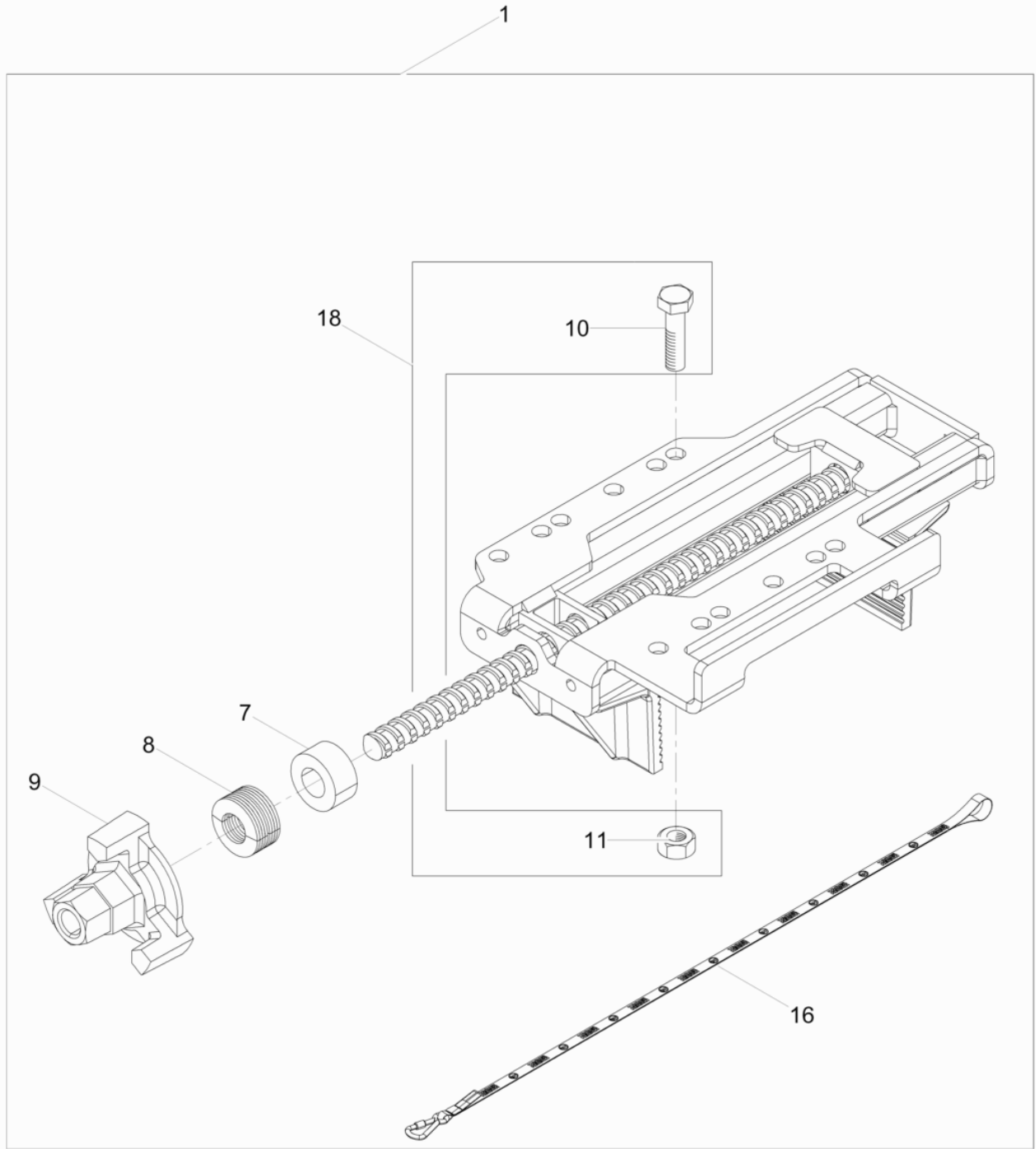

Ref. Pos.	Part No. Artikel Nr.	Qty. St.	Description Beschreibung	Descripción Description	Measurement./Abm.	Norm
					Torque/Drehm.	Sealant Schmierstoff
1	0206720	1	Fastening Clamp SV 4 L Spannklammer	Garra de Sujeción SV 4 L Agrafe de Serrage SV 4 L		
7	0201167	1	Sleeve Hülse	Collar Douille		
8	0202934	8	Cup spring Tellerfeder	Resorte de platillo Ressort belleville	35,5-2	DIN2093
9	0128144	1	Nut Tellermutter	Tuerca Écrou Plat		
10	0011438	4	Hexagonal head cap screw Sechskantschraube	Tornillo hexagonal Vis à tête hexagonale	M10 x 35 49Nm/36ft.lbs	DIN933
11	0010883	4	Hexagon nut Sechskantmutter	Tuerca hexagonal Écrou hexagonal	M10	DIN934
16	0212026	1	Safety belt cpl. Sicherheitsgurt kpl.	Cinturón de seguridad cpl. Ceinture de sécurité cpl.		
17	0010621	4	Washer Scheibe	Arandela Rondelle	10	ISO7090
18	0203980	1	Fixing Set Befestigungssatz	Junta de Fijación Jeu de Fixation		

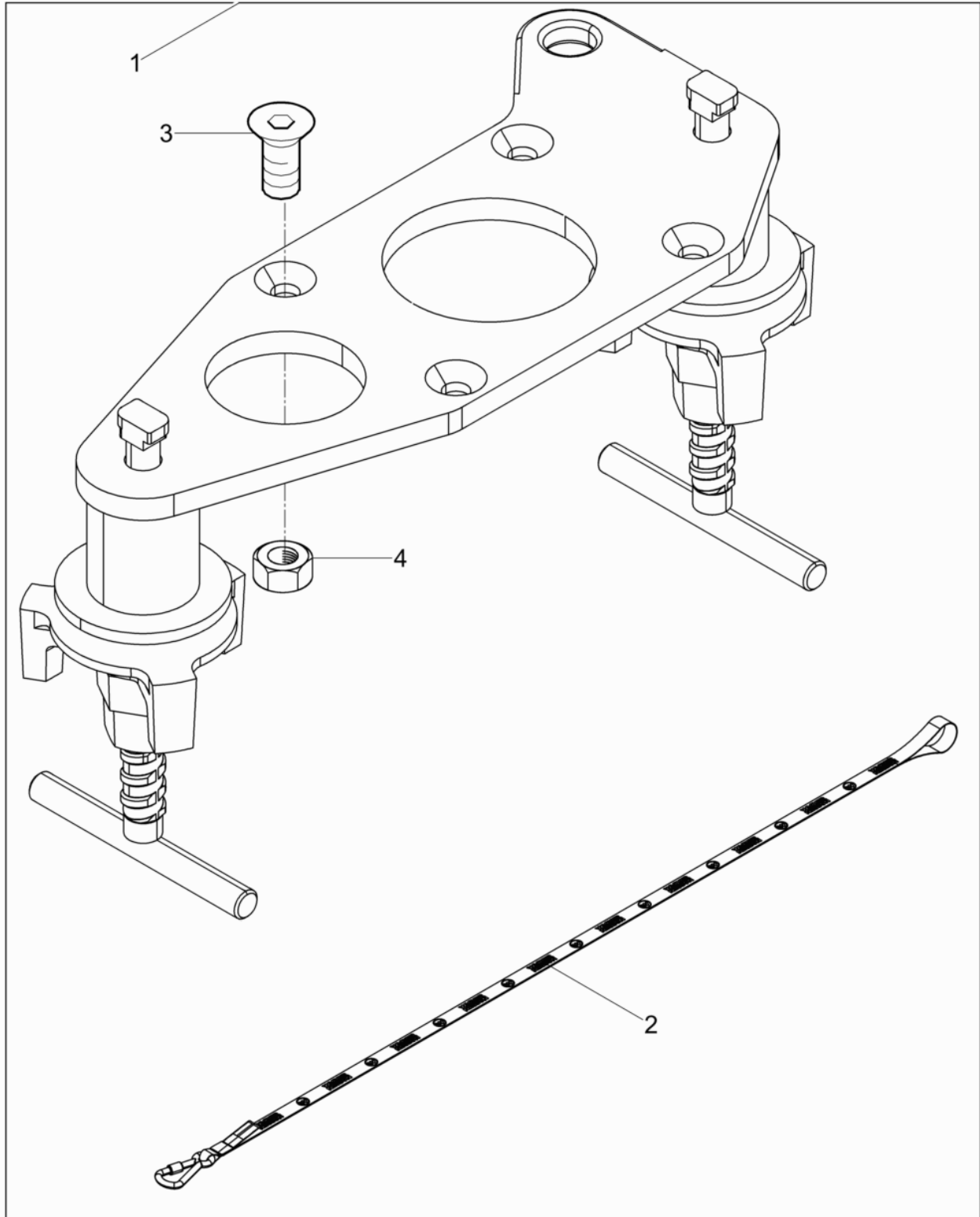

Ref. Pos.	Part No. Artikel Nr.	Qty. St.	Description Beschreibung	Descripción Description	Measurem./Abm.	Norm
					Torque/Drehm.	Sealant Schmierstoff
1	0211422	1	Clamping device SV 54 Spannvorrichtung	Dispositivo de fijación SV 54 Dispositif de fixation SV 54		
2	0212026	1	Safety belt cpl. Sicherheitsgurt kpl.	Cinturón de seguridad cpl. Ceinture de sécurité cpl.		
3	0206837	4	Countersunk bolt Senkschraube	Tornillo avellanado Vis à tête fraisée	M10x 40	ISO10642
4	0017313	4	Hexagon nut Sechskantmutter	Tuerca hexagonal Écrou hexagonal	M10	DIN980
14	0010621	4	Washer Scheibe	Arandela Rondelle	10	ISO7090

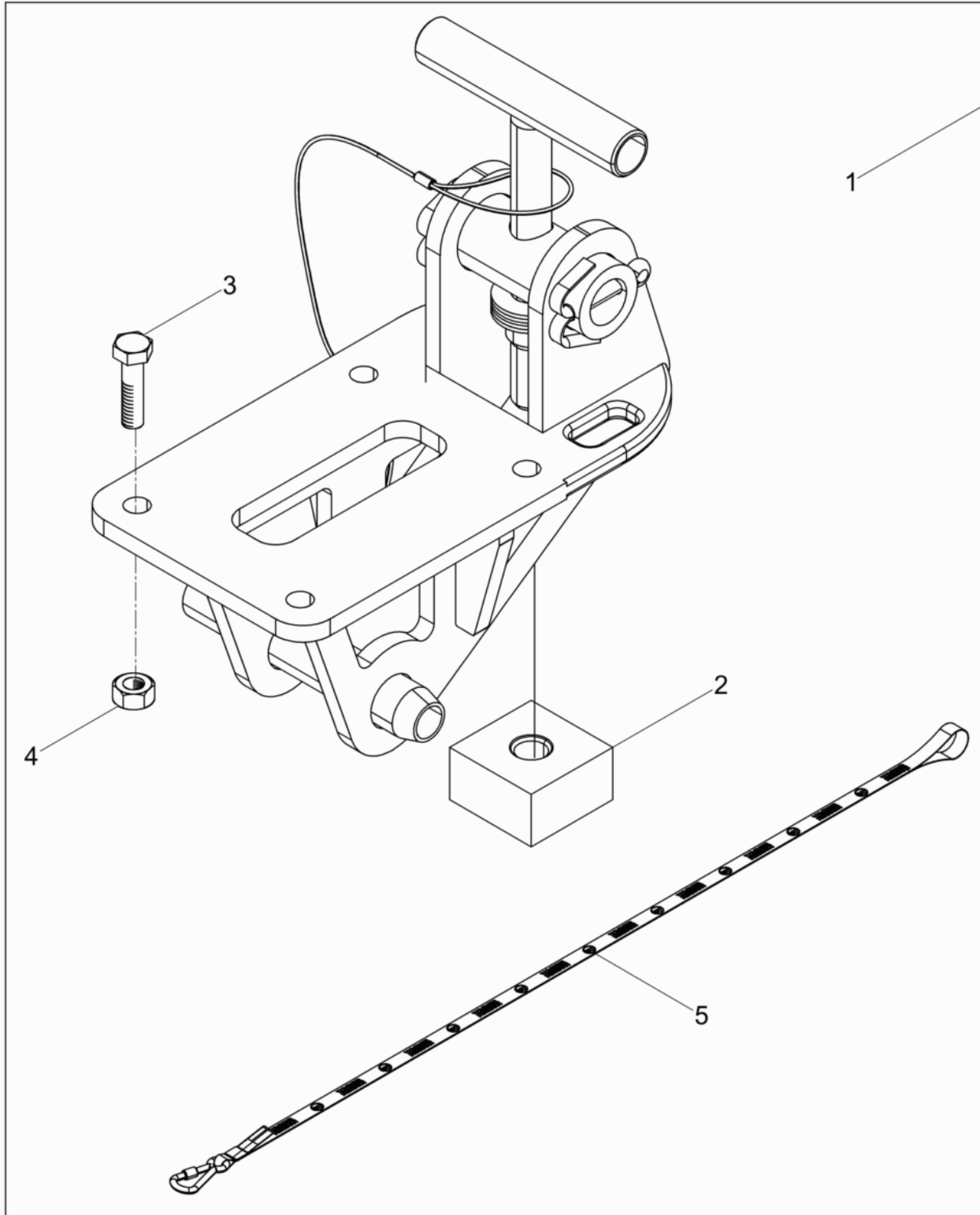

Ref. Pos.	Part No. Artikel Nr.	Qty. St.	Description Beschreibung	Descripción Description	Measurem./Abm.	Norm
					Torque/Drehm.	Sealant Schmierstoff
1	0210410	1	Clamping device SV 52 Spannvorrichtung	Dispositivo de fijación SV 52 Dispositif de fixation SV 52		
2	0210419	1	Clip nut Klemmmutter	Sujetador Agrafe		
3	0011438	4	Hexagonal head cap screw Sechskantschraube	Tornillo hexagonal Vis à tête hexagonale	M10 x 35 49Nm/36ft.lbs	DIN933
4	0010883	4	Hexagon nut Sechskantmutter	Tuerca hexagonal Écrou hexagonal	M10	DIN934
5	0212026	1	Safety belt cpl. Sicherheitsgurt kpl.	Cinturón de seguridad cpl. Ceinture de sécurité cpl.		
14	0010621	4	Washer Scheibe	Arandela Rondelle	10	ISO7090

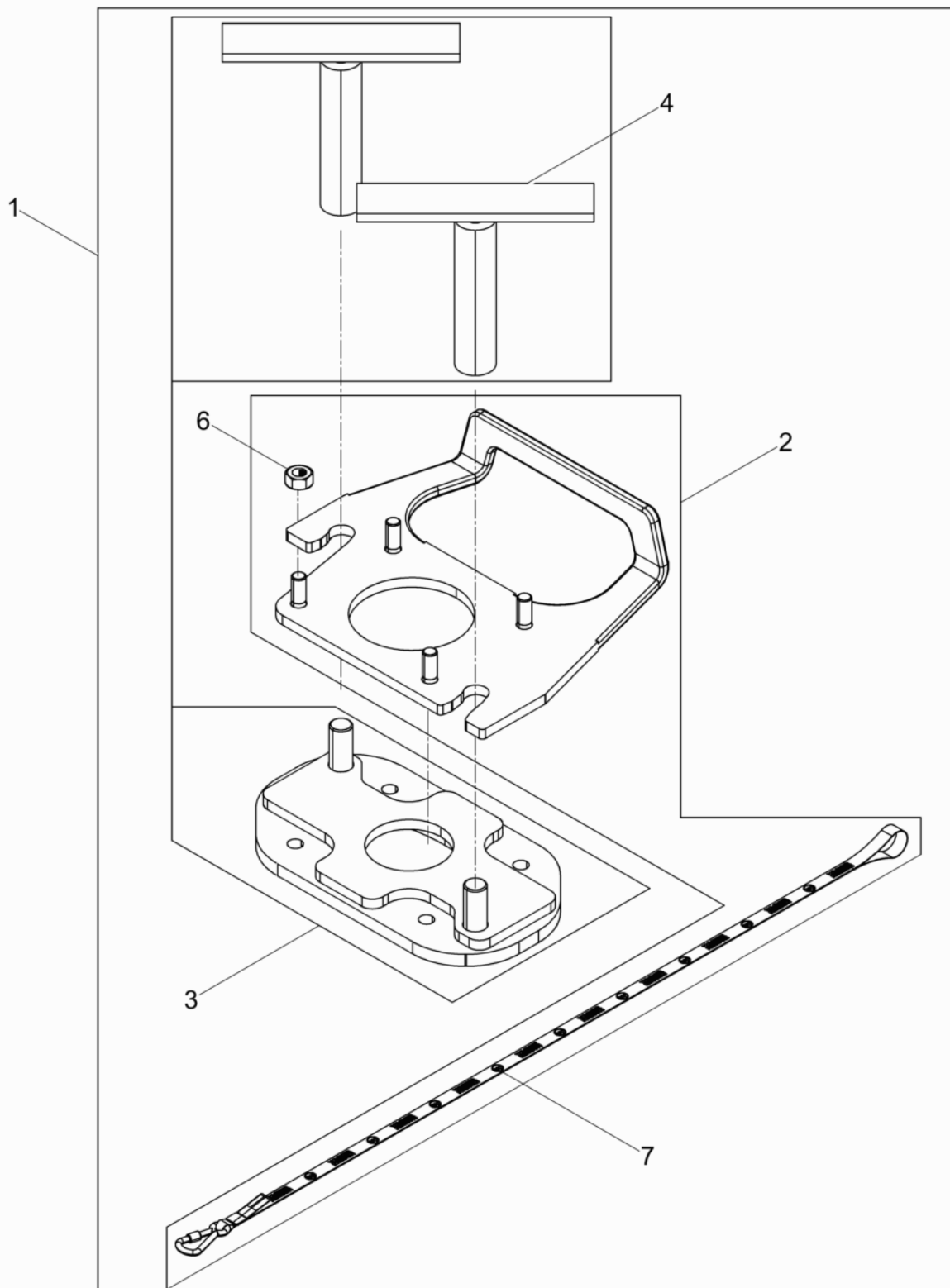

Ref. Pos.	Part No. Artikel Nr.	Qty. St.	Description Beschreibung	Descripción Description	Measurement./Abm.	Norm
					Torque/Drehm.	Sealant Schmierstoff
2	0218140	1	Attachment adapter Wechseladapter	Adaptador de sujeción Attachment adapter		
3	0218138	1	Base plate Grundplatte	Placa base Plaque de base		
4	0211885	2	Clip nut Klemmmutter	Sujetador Agrafe		
5	0017313	4	Hexagon nut Sechskantmutter	Tuerca hexagonal Écrou hexagonal	M10	DIN980
6	0212026	1	Safety belt cpl. Sicherheitsgurt kpl.	Cinturón de seguridad cpl. Ceinture de sécurité cpl.		
7	0010621	4	Washer Scheibe	Arandela Rondelle	10	ISO7090

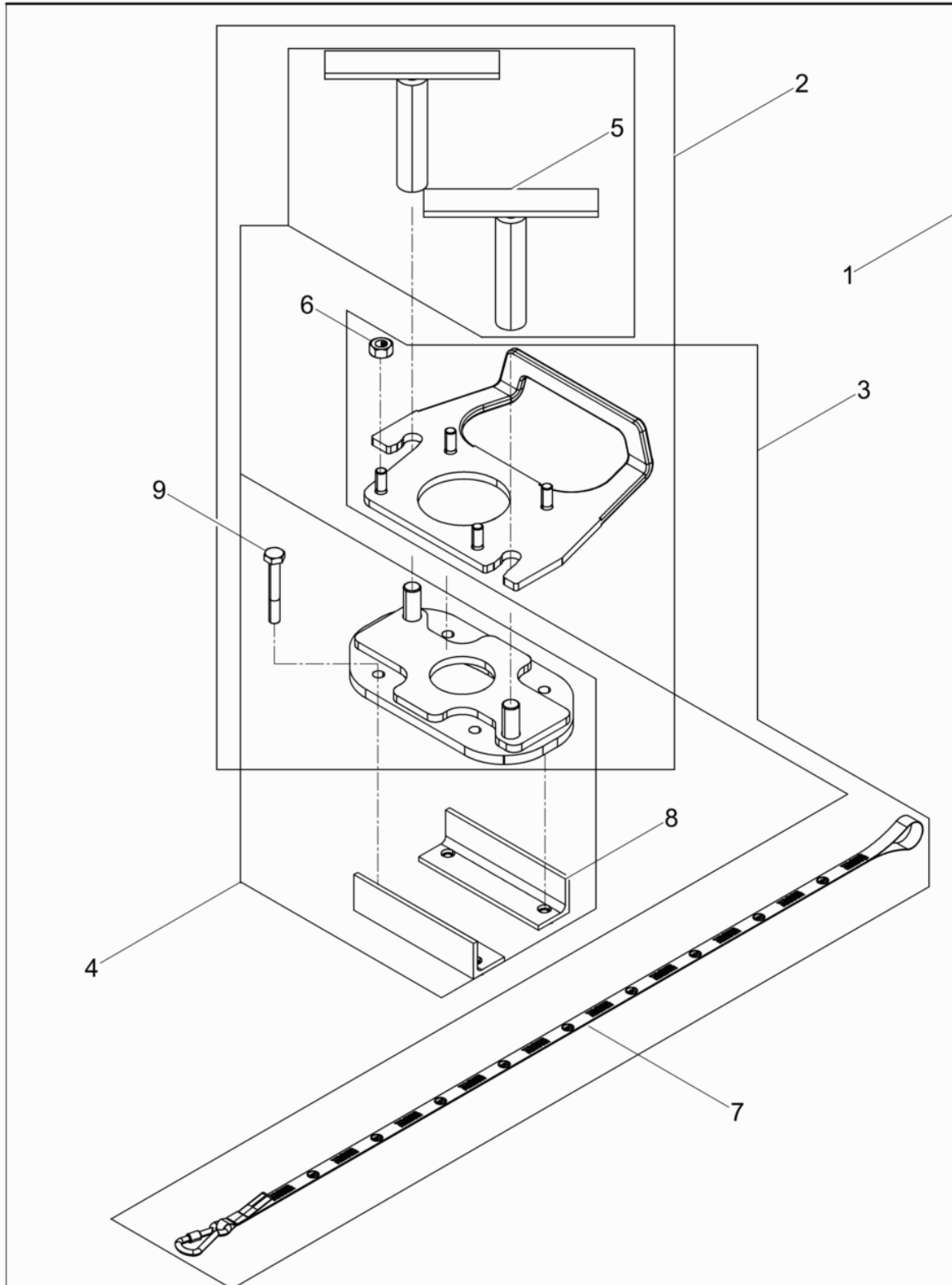

Ref. Pos.	Part No. Artikel Nr.	Qty. St.	Description Beschreibung	Descripción Description	Measurement./Abm.	Norm
					Torque/Drehm.	Sealant Schmierstoff
3	0218140	1	Attachment adapter Wechseladapter	Adaptador de sujeción Attachment adapter		
4	0218139	1	Base plate Grundplatte	Placa base Plaque de base		
5	0211885	2	Clip nut Klemmmutter	Sujetador Agrafe		
6	0017313	4	Hexagon nut Sechskantmutter	Tuerca hexagonal Écrou hexagonal	M10	DIN980
7	0212026	1	Safety belt cpl. Sicherheitsgurt kpl.	Cinturón de seguridad cpl. Ceinture de sécurité cpl.		
8	0207193	2	Angle cpl. Winkel kpl.	Ángulo cpl. Coude cpl.		
9	0011324	4	Hexagonal head cap screw Sechskantschraube	Tornillo hexagonal Vis à tête hexagonale	M10 x 70 49Nm/36ft.lbs	DIN931
10	0010621	4	Washer Scheibe	Arandela Rondelle	10	ISO7090

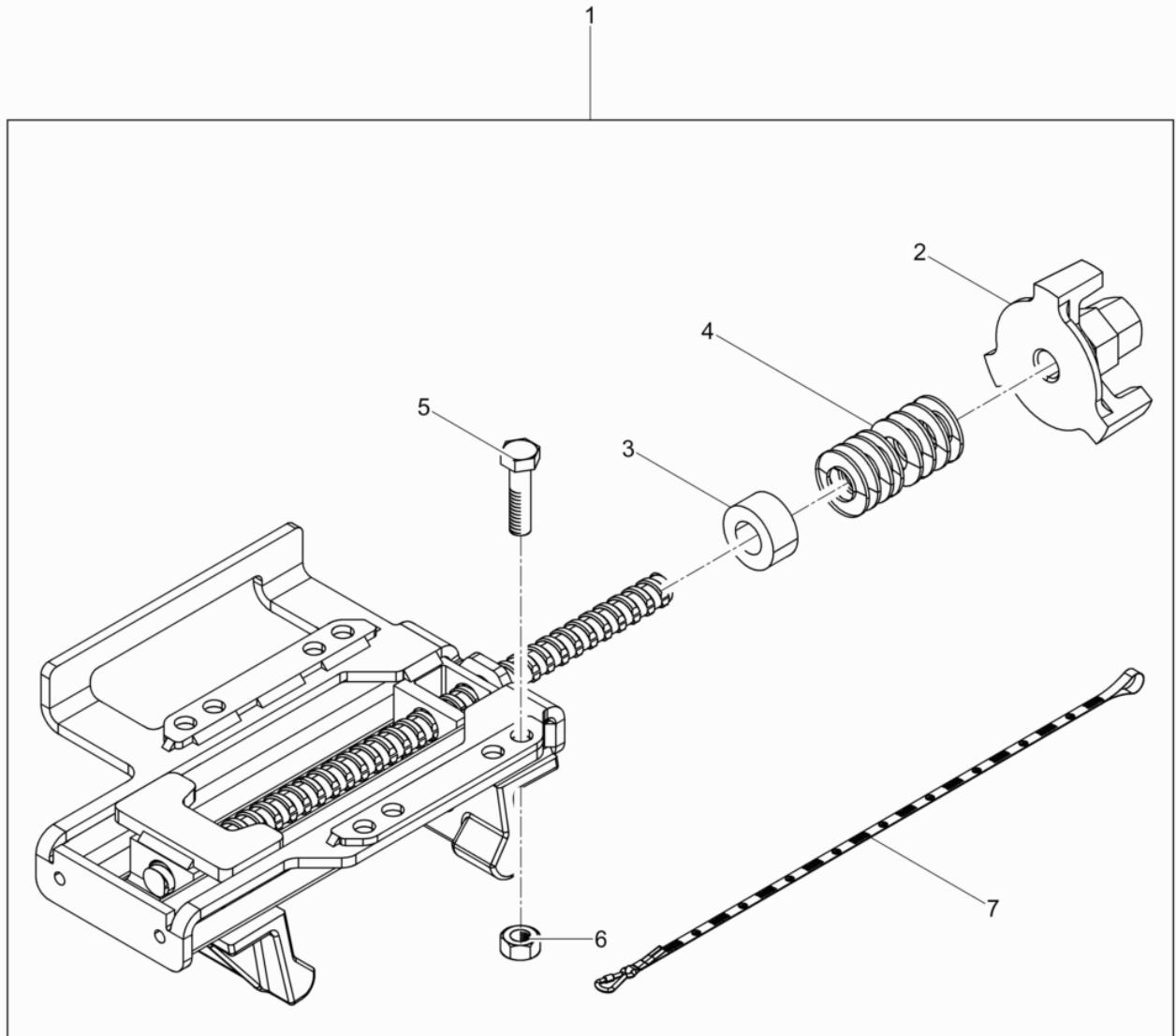

Ref. Pos.	Part No. Artikel Nr.	Qty. St.	Description Beschreibung	Descripción Description	Measurement./Abm.	Norm
					Torque/Drehm.	Sealant Schmierstoff
1	0211925	1	Fastening Clamp SV55 Spannklammer	Garra de Sujeción SV55 Agrafe de Serrage SV55		
2	0128144	1	Nut Tellermutter	Tuerca Écrou Plat		
3	0201167	1	Sleeve Hülse	Collar Douille		
4	0202934	8	Cup spring Tellerfeder	Resorte de platillo Ressort belleville	35,5-2	DIN2093
5	0011438	4	Hexagonal head cap screw Sechskantschraube	Tornillo hexagonal Vis à tête hexagonale	M10 x 35 49Nm/36ft.lbs	DIN933
6	0010883	4	Hexagon nut Sechskantmutter	Tuerca hexagonal Écrou hexagonal	M10	DIN934
7	0212026	1	Safety belt cpl. Sicherheitsgurt kpl.	Cinturón de seguridad cpl. Ceinture de sécurité cpl.		
8	0010621	4	Washer Scheibe	Arandela Rondelle	10	ISO7090

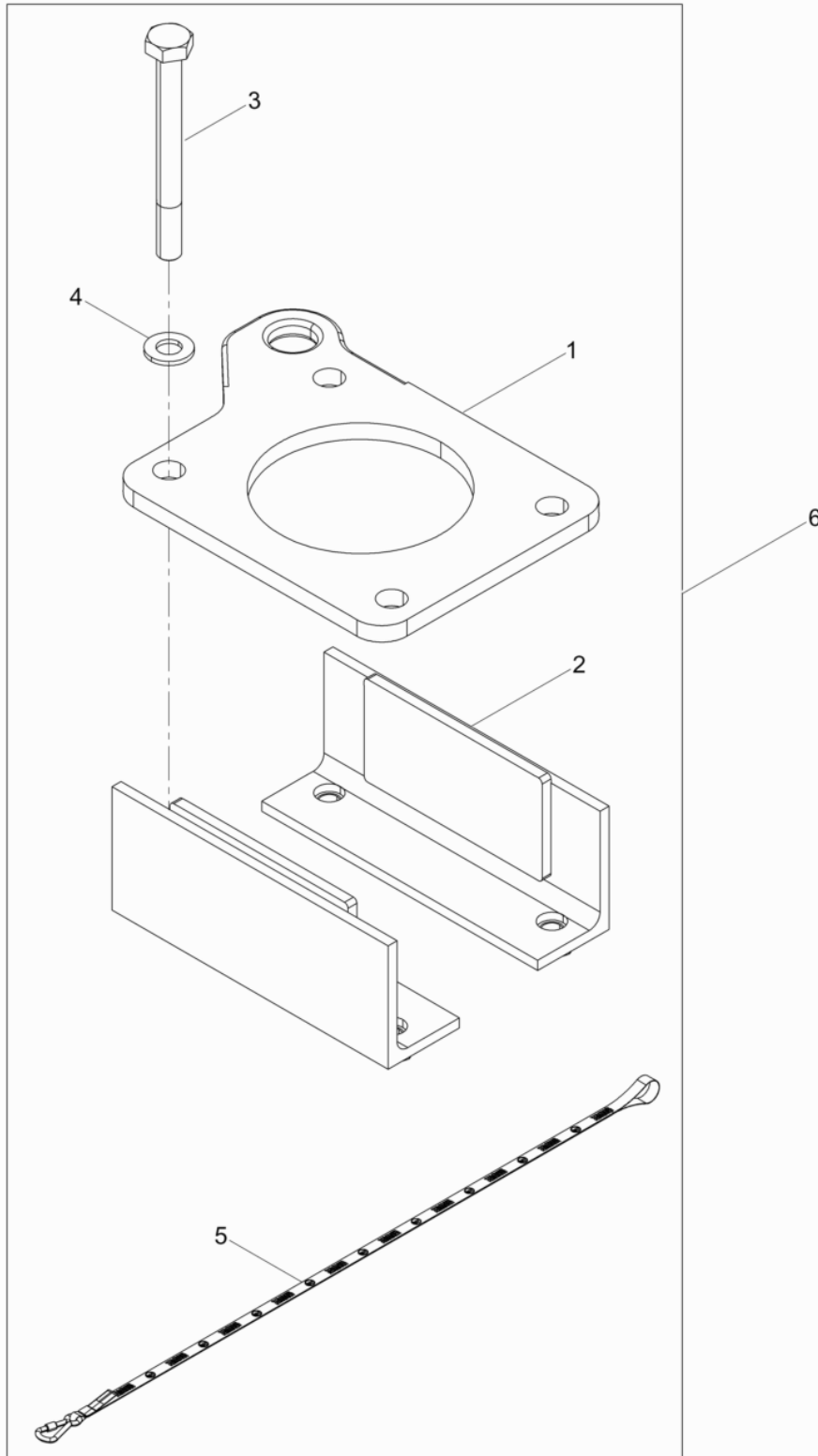

Ref. Pos.	Part No. Artikel Nr.	Qty. St.	Description Beschreibung	Descripción Description	Measurement/Abm.	Norm
					Torque/Drehm.	Sealant Schmierstoff
1	0211419	1	Plate Blech	Chapa Tôle		
2	0211420	2	Angle Winkel	Angulo Angle		
3	0011329	4	Hexagonal head cap screw Sechskantschraube	Tornillo hexagonal Vis à tête hexagonale	M10 x 100 49Nm/36ft.lbs	ISO4014
4	0010621	4	Washer Scheibe	Arandela Rondelle	10	ISO7090
5	0212026	1	Safety belt cpl. Sicherheitsgurt kpl.	Cinturón de seguridad cpl. Ceinture de sécurité cpl.		
6	0211418	1	Clamping device SV43 Spannvorrichtung SV43	Dispositivo de fijación SV43 Dispositif de fixation SV43		

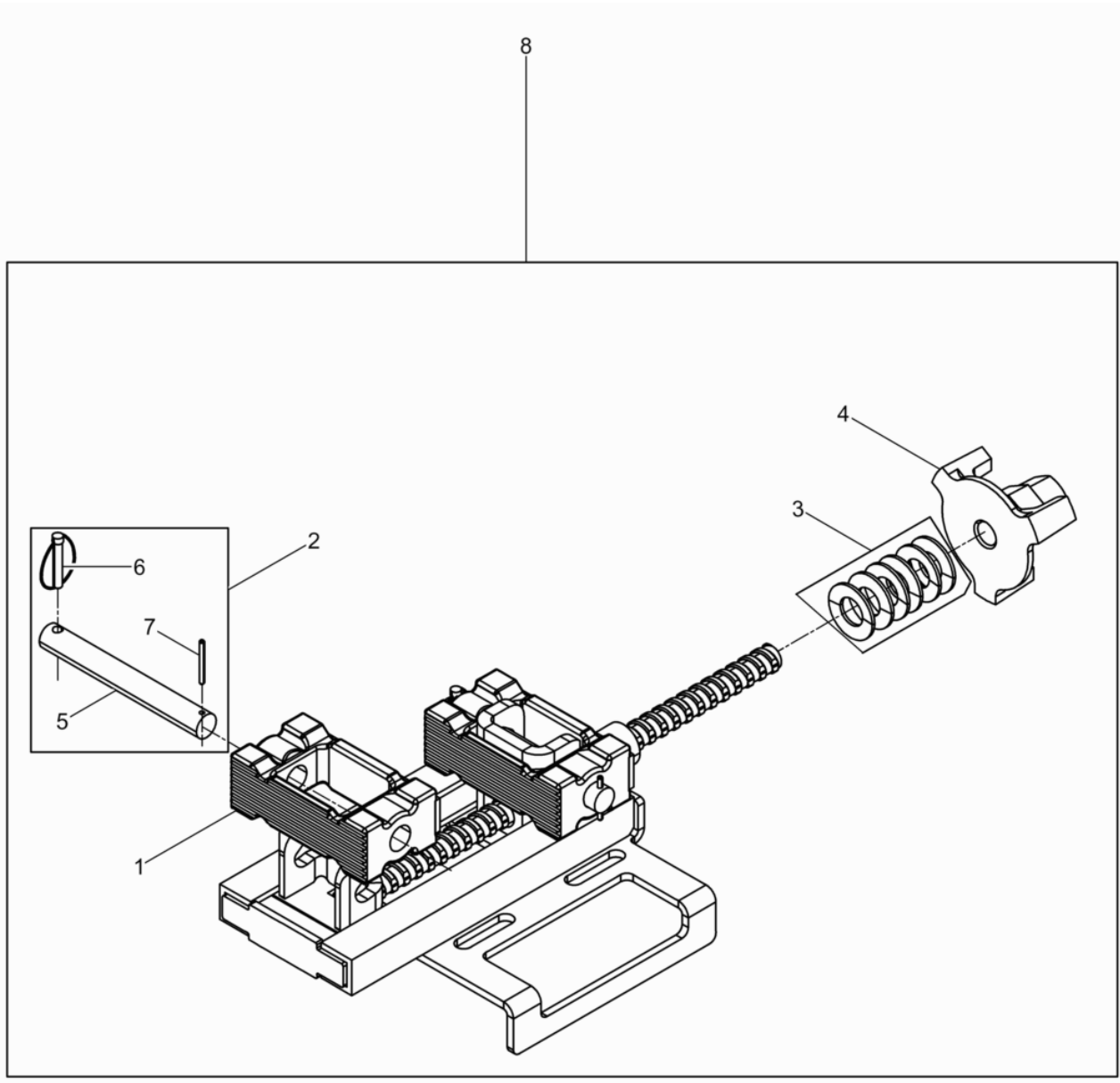

Ref. Pos.	Part No. Artikel Nr.	Qty. St.	Description Beschreibung	Descripción Description	Measurem./Abm.	Norm
					Torque/Drehm.	Sealant Schmierstoff
1	0215068	2	Clamping block Backe	Bloque de sujeción Cale		
2	0219199	2	Bolt Bolzen	Perno Boulon		
3	0202934	8	Cup spring Tellerfeder	Resorte de platillo Ressort belleville	35,5-2	DIN2093
4	0128144	1	Nut Tellermutter	Tuerca Écrou Plat		
5	0213063	2	Bolt Bolzen	Perno Boulon		
6	0213069	2	Locking pin Klappstecker	Clavija de bloqueo Goupille de verrouillage	5x32x32	
7	0215072	2	Roll pin Spannstift	Pasador Goupille de tension	3x 30	ISO8752
8	0213070	1	Fastening Clamp SV 53 Spannklammer	Garra de Sujeción SV 53 Agrafe de Serrage SV 53		
9	0212026	1	Safety belt cpl. Sicherheitsgurt kpl.	Cinturón de seguridad cpl. Ceinture de sécurité cpl.		
10	0011438	4	Hexagonal head cap screw Sechskantschraube	Tornillo hexagonal Vis à tête hexagonale	M10 x 35 49Nm/36ft.lbs	DIN933
11	0010883	4	Hexagon nut Sechskantmutter	Tuerca hexagonal Écrou hexagonal	M10	DIN934
14	0010621	4	Washer Scheibe	Arandela Rondelle	10	ISO7090



**WACKER
NEUSON**