



**WACKER
NEUSON**

0007718	100
11.2009	

**External Vibrators
Außenvibratoren
Vibradores Externos
Vibrateurs externes**

AR 42/9/042

**Parts Book
Ersatzteile
Lista de Repuestos
Liste de Pièces de Rechange**

www.wackerneuson.com

A nameplate listing the Model Number, Item Number, Revision, and Serial Number is attached to each unit. Please record the information found on this plate so it will be available should the nameplate become lost or damaged. When ordering parts or requesting service information, you will always be asked to specify the model, item number, revision number, and serial number of the unit.

Ein Typenschild mit Typ, Artikelnummer, Version und Maschinen-Nummer ist an jedem Gerät angebracht. Die Daten von diesem Schild bitte notieren, damit sie auch bei Verlust oder Beschädigung des Schildes noch vorhanden sind. Der Typ, die Artikel-Nummer, die Versions- Nummer und die Maschinen-Nummer sind bei der Ersatzteilbestellung oder Nachfragen bezüglich Service-Informationen stets erforderlich.

Una placa de identificación con el modelo, número de referencia, nivel de revisión y número de serie ha sido añadida en cada máquina. Favor de anotar los datos en la placa en caso de que la placa de identificación sea destruida o perdida. En todos los pedidos para repuestos necesita siempre el modelo, el número de referencia, el nivel de revisión y el número de serie de la máquina en cuestión.

Une plaque signalétique mentionnant le modèle, le numéro de référence, le niveau de révision et le numéro de série est fixée sur chaque machine. Veuillez noter les informations relevées sur cette plaque de façon à ce qu'elles soient toujours disponibles si la plaque signalétique venait à être perdue ou endommagée. Lorsque vous commandez des pièces détachées ou vous sollicitez des informations après-vente, on vous demandera toujours de préciser le modèle, le numéro de référence, le niveau de révision et le numéro de série de la machine.

***My machine's numbers are / Die Nummern meines Gerätes sind /
 Los números de mi máquina son / Les numéros de ma machine son :***

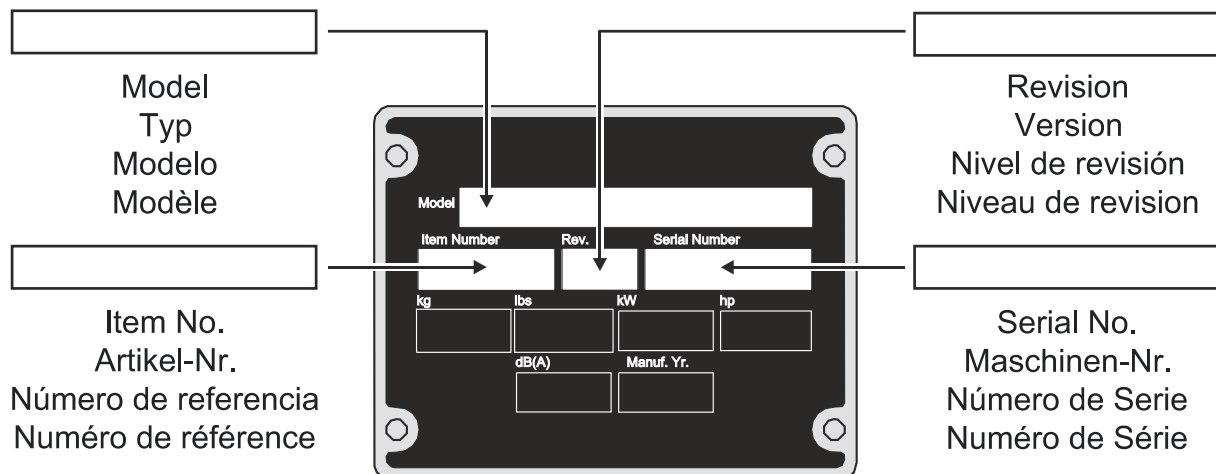

Part Numbers appearing in boldface type are recommended spare parts. This means that these parts are subject to wear under normal operating conditions and may require periodic service or replacement. It is recommended that these items be stocked to meet the expected service requirements of this model. Actual stocking quantities of these and other parts used in more extensive repairs will depend on the service practices of each customer.

Bei den in den Ersatzteillisten fettgedruckten Nummern handelt es sich um empfohlene Ersatzteile. Dies bedeutet, daß diese Teile bei normalen Anwendungsbedingungen natürlicher Abnutzung ausgesetzt sind und gelegentlich ersetzt oder überarbeitet werden müssen. Es wird geraten, diese Teile auf Lager bereit zu haben, um für Service-Arbeiten an diesem Gerät vorbereitet zu sein. Lagerbestände für diese und andere Teile, welche für ausgiebigere Reparaturarbeiten benötigt werden, können je nach Service-Gewohnheiten der einzelnen Kunden variieren.

Los números de partes en negritas en las Listas Ilustradas de Partes son los repuestos recomendados, esto quiere decir que estas partes se desgastarán bajo circunstancias de funcionamiento normales y pueden requerir servicio periódico o su reemplazo. Se recomienda que el cliente mantenga un abastecimiento adecuado de estas partes para poder satisfacer la demanda requerida por el servicio a la máquina. La cantidad de repuestos que el cliente necesitará para reparaciones dependerá de la póliza de servicio de cada cliente.

Les numéros de pièces imprimés en caractères gras dans les Listes des Pièces Détachées de ce manuel sont les pièces détachées recommandées par la Wacker. Cela veut dire que ces pièces sont sujettes à usure dans des conditions de travail normales et peuvent nécessiter de l'entretien ou leur remplacement. Nous recommandons que vous disposez d'un stock de ces pièces pour pouvoir satisfaire la demande d'entretien de cette machine. Le client doit décider lui-même de la quantité exacte de pièces de rechange qu'il disposera dans ses stocks.

External Vibrator cpl. Außenvibrator kpl. Vibrador Externo cpl. Vibrateur Externe cpl.	6
External Vibrator cpl. Außenvibrator kpl. Vibrador Externo cpl. Vibrateur Externe cpl.	8
Fixing Device Anbauvorrichtung Instantaneo de Cierre Dispositif de Fixation	10
Accessories Zubehör Accesorios Accessoires	13
Clamping Device SV56 Spannvorrichtung SV56 Dispositivo de Fijación SV56 Dispositif de Fixation SV56	14
Clamping Device SV57 Spannvorrichtung SV57 Dispositivo de Fijación SV57 Dispositif de Fixation SV57	16

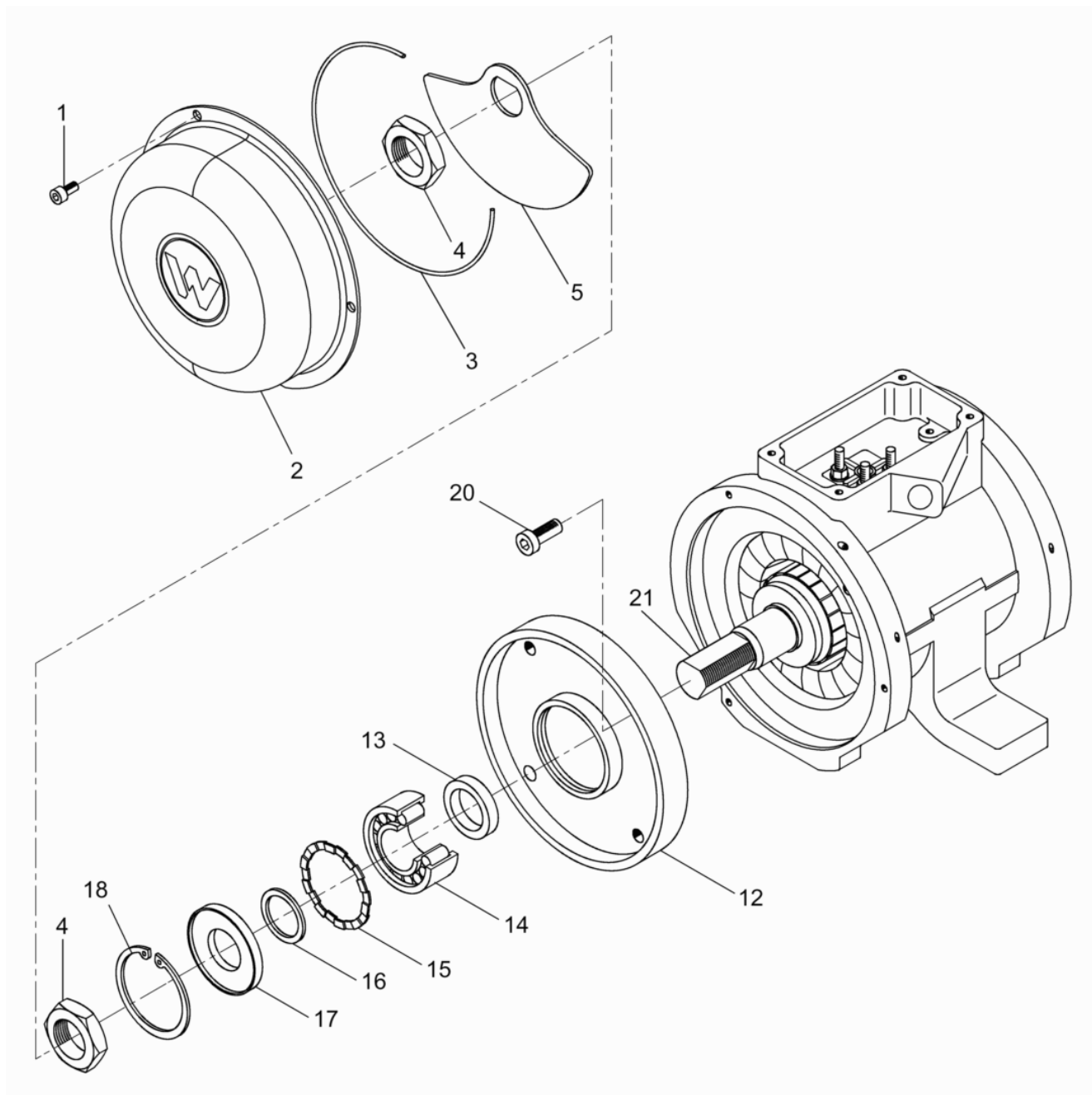

Ref. Pos.	Part No. Artikel Nr.	Qty. St.	Description Beschreibung	Descripción Description	Measurem./Abm.	Norm
					Torque/Drehm.	Sealant Schmierstoff
1	0024617	6	Cheese head screw Zylinderschraube	Tornillo cilíndrico Vis à tête cylindrique	M5 x 10	ISO 4762
2	0218567	2	Bonnet cpl. Haube kpl.	Cubierta cpl. Capot cpl.		
3	0069617	2	O-ring O-Ring	Anillo-O Bague-O		
4	0010820	4	Hexagon nut Sechskantmutter	Tuerca hexagonal Écrou hexagonal	M24 x 1,5	DIN 936
5	0034237	10	Eccentric weight Unwucht	Masa excéntrica Balourd		
12	0067930	2	Bearing bracket Lagerschild	Placa de cojinete Bride palier		
13	0067915	2	Intermediary ring Zwischenring	Anillo distanciador Bague intermédiaire		
14	0065842	2	Cylindrical roller bearing Zylinderrollenlager	Rodamiento cilíndricos Roulement à rouleaux cylindrique		
15	0069297	2	Distance washer Abstandsscheibe	Arandela distanciador Rondelle intermédiaire		
16	2004794	2	Supporting Washer Stützscheibe	Arandela de Soporte Disque D'Appui	S25 x 35	DIN 988
17	0069296	2	Sealing lamina (Set) Dichtungslamelle (Satz)	Laminilla de estanqueidad (Juego) Disque d'étanchéité (Jeu)		
18	2001047	2	Retaining ring Sicherungsring	Anillo de retención Bague d'arrêt	52 x 2	DIN 472
20	0218693	4	Cheese head screw Zylinderschraube	Tornillo cilíndrico Vis à tête cylindrique	M 8x20	DIN 7984
21	0099118	1	Motor armature Motorläufer	Inducido del motor Rotor		

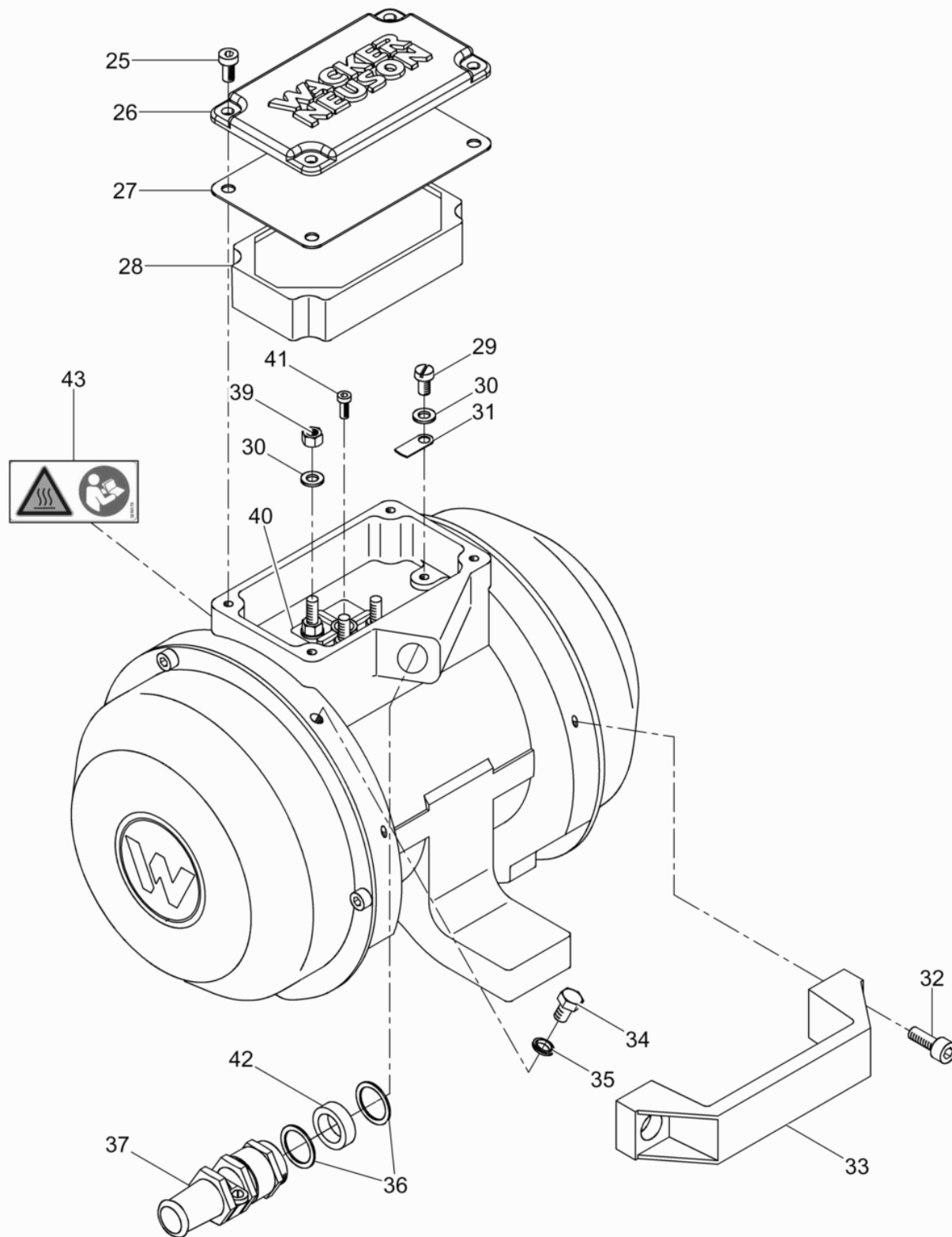

Ref. Pos.	Part No. Artikel Nr.	Qty. St.	Description Beschreibung	Descripción Description	Measurement./Abm.	Norm
					Torque/Drehm.	Sealant Schmierstoff
25	0095509	4	Cheese head screw Zylinderschraube	Tornillo cilíndrico Vis à tête cylindrique	M5 x 12	DIN 6912
26	0067945	1	Cover Deckel	Tapa Couvercle		
27	0068755	1	Seal Dichtung	Junta Joint		
28	0069291	1	Rubber isolator Gummiformteil	Aisladora de goma Isolateur en caoutchouc		
30	0012643	6	Flat washer Scheibe	Arandela Rondelle	5	ISO 7090
32	0011553	2	Cheese head screw Zylinderschraube	Tornillo cilíndrico Vis à tête cylindrique	M6 x 16 10Nm/7ft.lbs	ISO 4762
33	0095841	1	Handle Handgriff	Empuñadura Poignée		
34	0013550	2	Hexagonal head cap screw Sechskantschraube	Tornillo hexagonal Vis à tête hexagonale	M6 x 8 10Nm/7ft.lbs	DIN 933
35	0021670	2	Usit-ring Usit-Ring	Anillo-Usit Bague-usit		
36	2000058	2	Thrust ring Druckring	Anillo de presión Bague de pression		
37	0038054	1	Screw connection cpl. Verschraubung kpl.	Atornilladura cpl. Raccord vis cpl.		
39	0012997	6	Hexagon nut Sechskantmutter	Tuerca hexagonal Écrou hexagonal	M5	ISO 4032
40	0069298	1	Terminal board Klemmbrett	Terminal de bornes Triangle de serrage		
41	0011571	1	Cheese head screw Zylinderschraube	Tornillo cilíndrico Vis à tête cylindrique	M4 x 12	ISO 4762
42	2006450	1	Gasket Dichtring	Anillo de junta Bague d'étanchéité		
43	0219173	1	Labels Aufkleber	Calcomanias Autocollants		

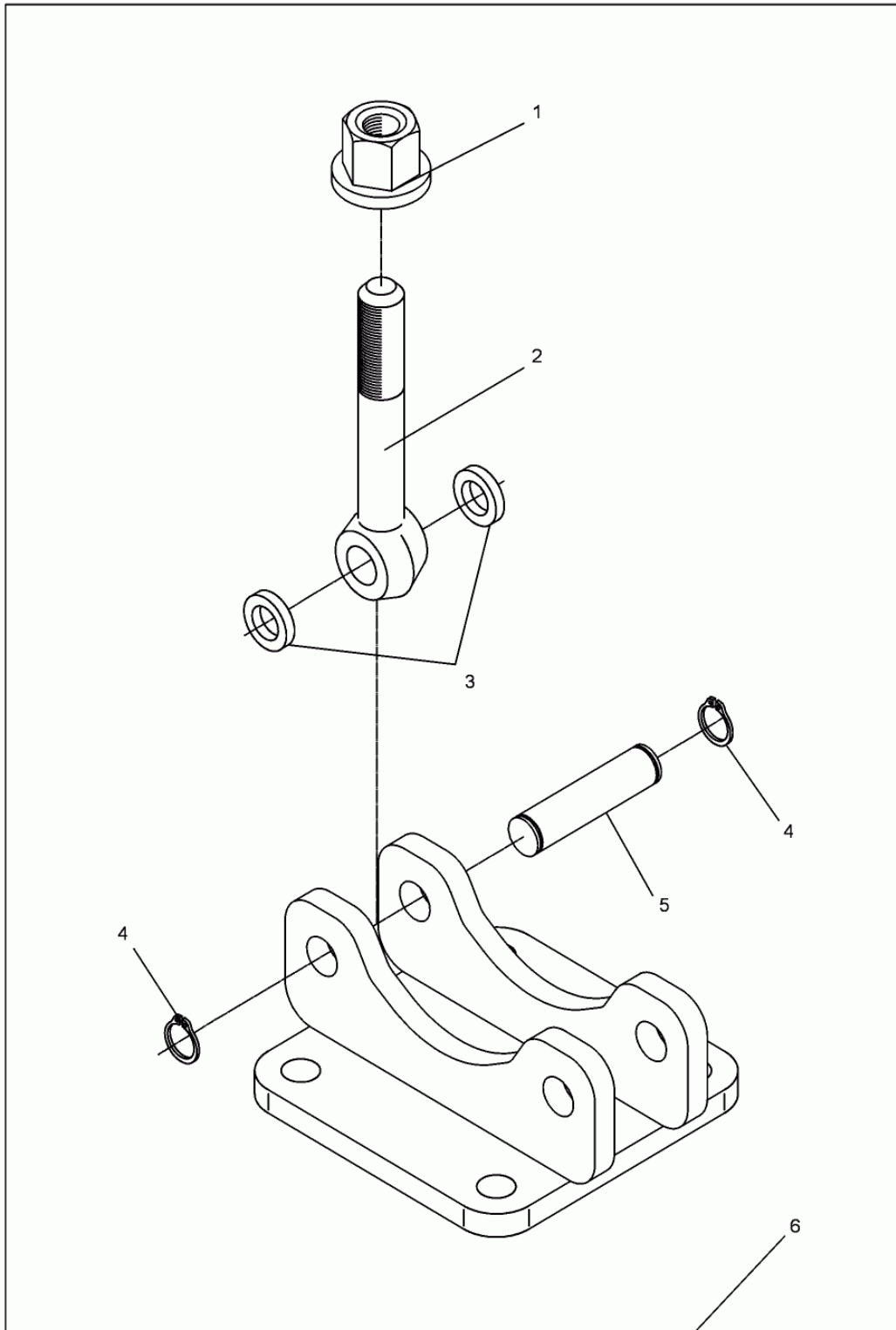

Ref. Pos.	Part No. Artikel Nr.	Qty. St.	Description Beschreibung	Descripción Description	Measurement./Abm.	Norm
					Torque/Drehm.	Sealant Schmierstoff
1	0063509	1	Hexagon nut Sechskantmutter	Tuerca hexagonal écrou hexagonal	M20	
2	0063510	1	Eye screw Augenschraube	Tornillo de armella Boulon à oeillet	BM20 x 120	DIN 444
3	0106244	2	Gasket Dichtring	Anillo de junta Bague d'étanchéité	6-18 x 26	
4	2003615	4	Retaining ring Sicherungsring	Anillo de retención Bague d'arrêt	18 x 1,2	DIN 471
5	0104995	2	Bolt Bolzen	Perno Boulon		
6	0104997	1	Fixing device Anbauvorrichtung	Intantaneo de cierre Dispositif de fixation		



**WACKER
NEUSON**

**Accessories
Zubehör
Accesorios
Accessoires**

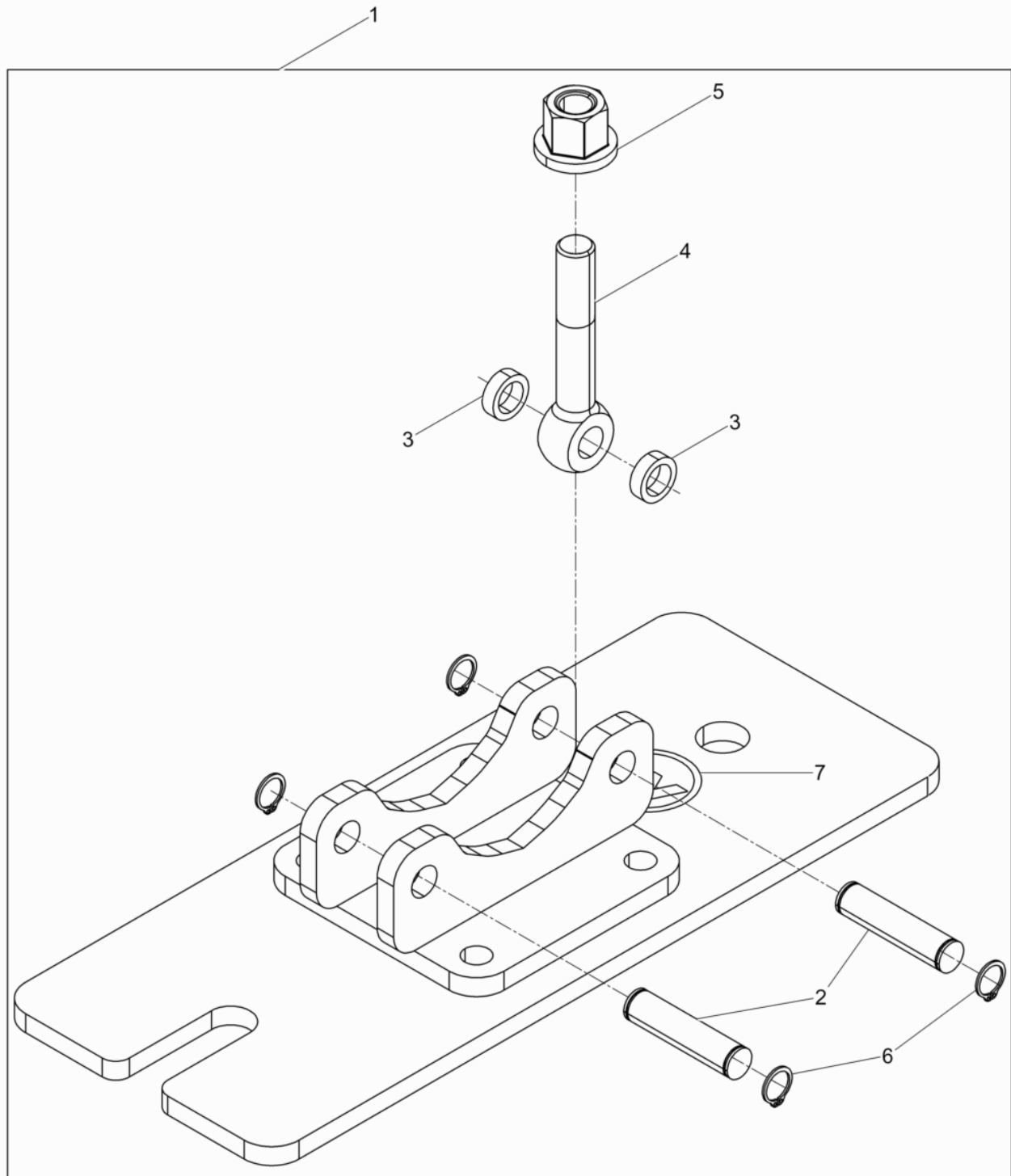

Ref. Pos.	Part No. Artikel Nr.	Qty. St.	Description Beschreibung	Descripción Description	Measurem./Abm.	Norm
					Torque/Drehm.	Sealant Schmierstoff
1	0218956	1	Clamping Device SV56 Spannvorrichtung SV56	Dispositivo de Fijación SV56 Dispositif de Fixation SV56		
2	0104995	2	Bolt Bolzen	Perno Boulon		
3	0106244	2	Gasket Dichtring	Anillo de junta Bague d'étanchéité	6-18 x 26	
4	0063510	1	Eye screw Augenschraube	Tornillo de armella Boulon à oeillet	BM20 x 120	DIN 444
5	0063509	1	Hexagon nut Sechskantmutter	Tuerca hexagonal écrou hexagonal	M20	
6	2003615	4	Retaining ring Sicherungsring	Anillo de retención Bague d'arrêt	18 x 1,2	DIN 471
7	0222085	1	Label Symbol Aufkleber Symbol	Calcomania Símbolo Autocollant Symbole		

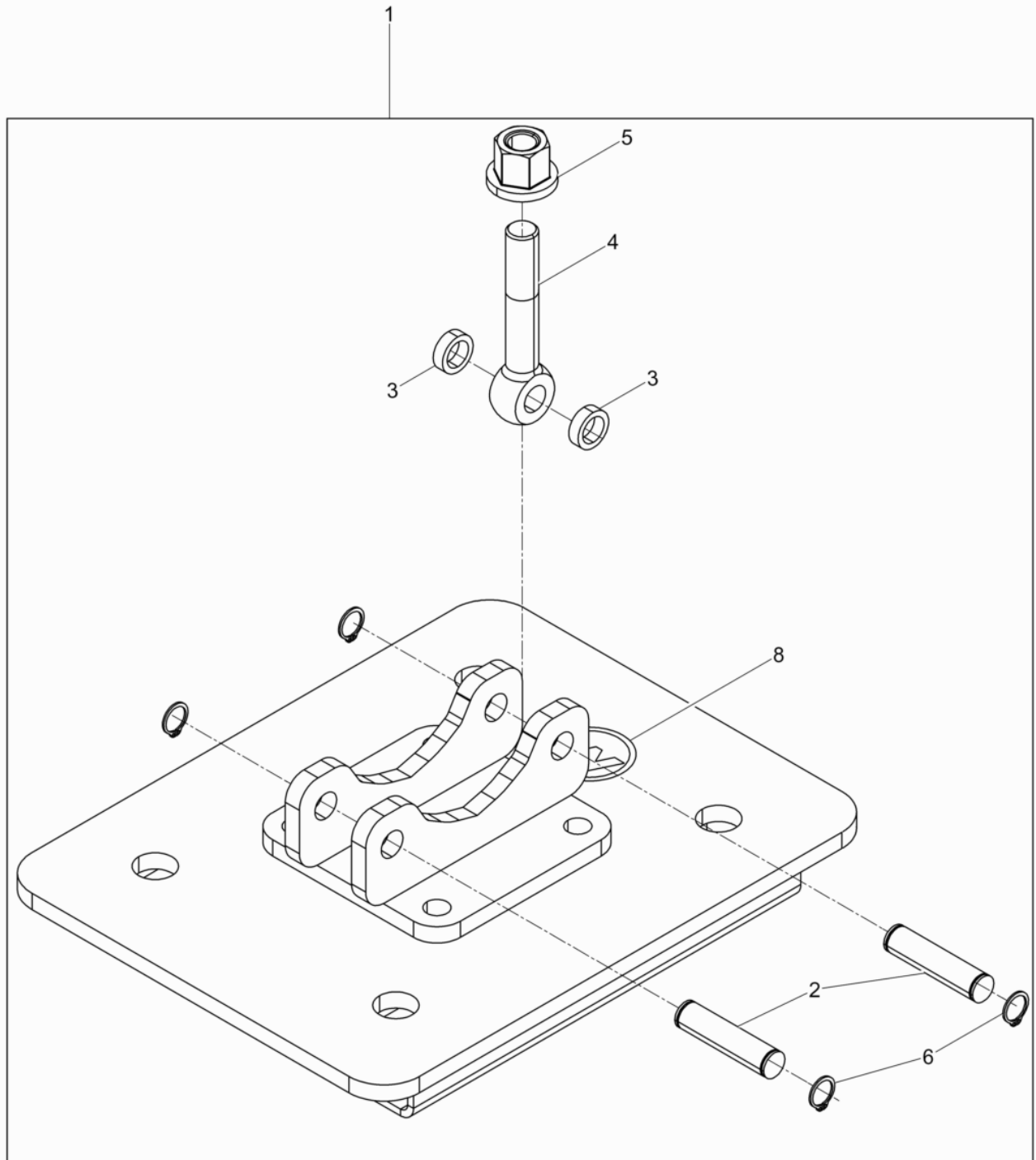

Ref. Pos.	Part No. Artikel Nr.	Qty. St.	Description Beschreibung	Descripción Description	Measurem./Abm.	Norm
					Torque/Drehm.	Sealant Schmierstoff
1	0218957	1	Clamping Device SV57 Spannvorrichtung SV57	Dispositivo de Fijación SV57 Dispositif de Fixation SV57		
2	0104995	2	Bolt Bolzen	Perno Boulon		
3	0106244	2	Gasket Dichtring	Anillo de junta Bague d'étanchéité	6-18 x 26	
4	0063510	1	Eye screw Augenschraube	Tornillo de armella Boulon à oeillet	BM20 x 120	DIN 444
5	0063509	1	Hexagon nut Sechskantmutter	Tuerca hexagonal écrou hexagonal	M20	
6	2003615	4	Retaining ring Sicherungsring	Anillo de retención Bague d'arrêt	18 x 1,2	DIN 471
8	0222085	1	Label Symbol Aufkleber Symbol	Calcomania Símbolo Autocollant Symbole		



**WACKER
NEUSON**